

**CELLDÖMÖLK VÁROS
POLGÁRMESTERE**

M E G H Í V Ó

Celldömölk Város Önkormányzatának Képviselő-testülete
2017. december 20-án (szerdán) 14⁰⁰ órai kezdettel zárt ülést
tart, melyre tisztelettel meghívom.

Az ülés helye: Városháza nagyterme

**NAPIREND:
ZÁRT ÜLÉSRE!**

1./ Kresznerics Ferenc Díj adományozása.

Előadó: Fehér László polgármester

2./ Panaszbejelentés Baráth Attila életvitele miatt.

Előadó: Fehér László polgármester

3./ Önkormányzati terület megvásárlása iránti kérelem.

Előadó: Fehér László polgármester

4./ Kérelem Celldömölk (Ság hegy) 3990/1. hrsz-ú önkormányzati tulajdonú ingatlan megvásárlására.

Előadó: Fehér László polgármester

5./ Kérelem Celldömölk (Ság hegy) 3681/1. hrsz-ú önkormányzati tulajdonú ingatlan megvásárlására.

Előadó: Fehér László polgármester

6./ Kérelem Celldömölk, Kossuth u. garázsok ügyével kapcsolatban.

Előadó: Fehér László polgármester

7./ Celldömölk, Sági u. 10/B. számú ingatlan hasznosítása.

Előadó: Fehér László polgármester

8./ Kemenesaljai Ipartestület kérelme.

Előadó: Fehér László polgármester

9./ Rendkívüli települési támogatás iránti kérelem.

Előadó: Fehér László polgármester

Celldömölk Város Önkormányzatának Képviselő-testülete
2017. december 20-án (szerdán) 16⁰⁰ órai kezdettel ülést
tart, melyre tisztelettel meghívom.

Az ülés helye: Városháza nagyterme

**NAPIREND
NYÍLT ÜLÉSRE!**

1./ Beszámoló a két ülés között történetekről.

Előadó: Fehér László polgármester

2./ Celldömölk Város Önkormányzata Képviselő-testületének 2017. évi munkaterve.

Előadó: Fehér László polgármester

3./ A Kemenesaljai Művelődési Központ és Könyvtár beszámolója tevékenységéről.

Előadó: Fehér László polgármester

4./ A Kemenes Vulkánpark beszámolója tevékenységéről.

Előadó: Fehér László polgármester

5./ Balatonrendesi tábor fenntartási ügye.

Előadó: Fehér László polgármester

6./ Balatonrendesi táboroztatás.

Előadó: Fehér László polgármester

7./ A hulladékkezelési közszolgáltatási ellátás 2018. január 1-jétől.

Előadó: Fehér László polgármester

8./ Önkormányzati garanciavállalás meghosszabbítása a Celli Huke Nonprofit Kft folyószámlahiteléhez.

Előadó: Fehér László polgármester

9./ Tájékoztatás jelzőrendszeres házi segítségnyújtásról, Szakmai Program és Szervezeti Működési Szabályzat változásairól.

Előadó: Fehér László polgármester

10./ A Kemenesaljai Szociális, Gyermekjóléti és Egészségügyi Intézményfenntartó Társulás Társulási Megállapodásának módosítása.

Előadó: Fehér László polgármester

11./ Előterjesztés a Támogató Szolgálat feltételeinek fejlesztéséről szóló pályázatról.

Előadó: Fehér László polgármester

12./ Lovas vágtapálya kialakítása a Kemenes Vulkánpark melletti területen.

Előadó: Fehér László polgármester

13./ Útépítési program.

Előadó: Fehér László polgármester

14./ Csatlakozás „A legszebb konyhakertek – Magyarország legszebb konyhakertjei” országos program 2018. évi fordulójához.

Előadó: Fehér László polgármester

15./ 2017. évi költségvetési rendelet módosítása.

Előadó: Fehér László polgármester

16./ Kiniczky Mérnöki Iroda Kft településrendezési terv-módosítási kezdeményezése a Celldömölk, Építők útjai iparterületen napelemes kiserőmű létesíthetősége céljából.

Előadó: Fehér László polgármester

17./ Kiniczky Mérnöki Iroda Kft kérelme a Celldömölk, Kiscelli köz 852/4. hrsz. alatti közút és parkoló megnevezésű közterület további módosított igénybeviteléhez.

Előadó: Fehér László polgármester

18./ Celldömölk, Wesselényi u. P+R parkoló és B+R kerékpártároló üzemeltetése.

Előadó: Fehér László polgármester

19./ Paks II. Atomerőmű Zrt közterület használati kérelme.

Előadó: Fehér László polgármester

20./ Celltex Kft területvásárlási kérelme a Korona ABC lépcsőházzal való bővíthetősége miatt.

Előadó: Fehér László polgármester

21./ Celldömölk Város Településképi Arculati Kézikönyvének elfogadása.

Előadó: Fehér László polgármester

22./ Pályázati lehetőségek.

Előadó: Fehér László polgármester

23./ A településfejlesztéssel, településrendezéssel és településkép-érvényesítéssel összefüggő partnerségi egyeztetés helyi szabályainak rendeletben történő megállapítása.

Előadó: Fehér László polgármester

24./ A Celldömölki Közös Önkormányzati Hivatal Ügyrendjének egységes szerkezetbe foglalása.

Előadó: Fehér László polgármester

25./ Önkormányzati rendelet megalkotása a reklámok, reklámhordozók és cégek elhelyezésének, alkalmazásának követelményeiről.

Előadó: Fehér László polgármester

26./ Fakivágási ügyek.

Előadó: Karádi Mihály bizottsági elnök

Az ülés előterjesztései a város honlapján olvashatók.

Celldömölk, 2017. december 15.



Fehér László
polgármester

**CELLDÖMÖLK VÁROS ÖNKORMÁNYZATA
KÉPVISELŐ-TESTÜLETÉNEK**

2018. ÉVI

MUNKATERVE

(TERVEZET)

Február 7.

1./ Beszámoló a lejárt határidejű határozatok végrehajtásáról és a két ülés között történekről.

Előadó: Fehér László polgármester

2./ A 2018. évi nagyrendezvények terve.

Előadó: Fehér László polgármester

3./ 2018. évi pénzügyi terv elfogadása.

Előadó: Fehér László polgármester

Az előterjesztést véleményezi: valamennyi bizottság
részönkormányzat testülete

4./ A Vulkan Gyógy- és Élményfürdő Kft 2018. évi üzleti és fejlesztési terve.

Eladó: Fehér László polgármester

5./ Folyó ügyek

Az előterjesztés elkészítésének határideje: 2018. február 2.

Március 28.

1./ Beszámoló a lejárt határidejű határozatok végrehajtásáról és a két ülés között történekről.

Előadó: Fehér László polgármester

2./ Közmeghallgatás.

Előadó: Fehér László polgármester

3./ Beszámoló a Városgondnokság előző évi tevékenységéről.

Előadó: Fehér László polgármester

4./ Folyó ügyek

Az előterjesztés elkészítésének határideje: 2018. március 23.

Április 25.

1./ Beszámoló a lejárt határidejű határozatok végrehajtásáról és a két ülés között történekről.

Előadó: Fehér László polgármester

2./ Beszámoló a 2017. évi pénzügyi terv teljesítéséről.

Előadó: Fehér László polgármester

Az előterjesztést véleményezi: Városfejlesztési és Költségvetési Bizottság
(az ülésre valamennyi bizottsági tagot meghívva)

3./ Beszámoló a Hivatal 2017. évi munkájáról.

Előadó: Farkas Gábor jegyző

4./ Beszámoló a Sárvári Hivatásos Tűzoltóparancsnokság 2017. évi tevékenységéről és Celldömölk város tűzvédelmi helyzetéről.

Előadó: Csende Sándor Viktor tű.százados, tűzoltóparancsnok

5./ Beszámoló a Celldömölki Önkormányzati Tűzoltóság 2017. évi tevékenységéről.

Előadó: Kocsis Péter tűzoltóparancsnok

6./ Beszámoló a gyermekvédelmi és családsegítő tevékenységről.

Előadó: Farkas Gábor jegyző

7./ Beszámoló a Népjóléti Szolgálat 2017. évi tevékenységéről.

Előadó: Farkas Gábor jegyző
Sulyok Krisztina, a Népjóléti Szolgálat vezetője

8./ Celldömölk Város Önkormányzatának 2017. évi belső ellenőrzéséről összefoglaló éves jelentés.

Előadó: Fehér László polgármester

9./ Folyó ügyek

Az előterjesztés elkészítésének határideje: 2018. április 20.

Május 23.

1./ Beszámoló a lejárt határidejű határozatok végrehajtásáról és a két ülés között történekről.

Előadó: Fehér László polgármester

2./ A rendőrkapitány beszámolója a közbiztonság helyzetéről.

Előadó: dr. Palkó Andrea r.alezredes, kapitányságvezető

3./ A Városi Televízió Celldömölk Nonprofit Közhasznú Kft, valamint a Kemenes Szolgáltató Kft beszámolója.

Előadó: Fehér László polgármester

4./ A Celli Huke Hulladék Kezelési Nonprofit Kft 2017. évi beszámolója.

Előadó: Bognár Zsolt ügyvezető

5./ A Vulkan Gyógy- és Élményfürdő Kft 2017. évi beszámolója.

Előadó: ügyvezetők

6./ Folyó ügyek

Az előterjesztések elkészítésének határideje: 2018. május 18.

Június 27.

1./ Beszámoló a lejárt határidejű határozatok végrehajtásáról és a két ülés között történekről.

Előadó: Fehér László polgármester

2./ A polgármester beszámolója a Kemenesaljai Szociális és Gyermejjóléti Intézményfenntartó Társulás társulási Tanácsában végzett munkájáról.

Előadó: Fehér László polgármester

3./ A polgármester beszámolója a Celldömölk és Környéke Közoktatási Intézményfenntartó Társulás Társulási Tanácsában végzett munkájáról.

Előadó: Fehér László polgármester

4./ Augusztus 20-i kitüntetési javaslatok.

Előadó: Fehér László polgármester

5./ Folyó ügyek

Az előterjesztések elkészítésének határideje: 2018. június 22.

Szeptember 5.

1./ Beszámoló a lejárt határidejű határozatok végrehajtásáról és a két ülés között történekről.

Előadó: Fehér László polgármester

2./ Beszámoló a 2018. évi pénzügyi terv I. féléves teljesítéséről.

Előadó: Fehér László polgármester

3./ Tájékoztató a celldömölki járás foglalkoztatási helyzetéről.

Előadó: Soós Ferenc foglalkoztatási szakügyintéző

4./ Folyó ügyek

Az előterjesztések elkészítésének határideje: 2018. augusztus 31.

Október 24.

1./ Beszámoló a lejárt határidejű határozatok végrehajtásáról és a két ülés között történekről.

Előadó: Fehér László polgármester

2./ A Vulkán Gyógy- és Élmenyfürdő Kft 2018. évi 1-8. havi beszámolója.

Előadó: Fehér László polgármester

3./ 2019. évi belső ellenőrzési terv.

Előadó: Farkas Gábor jegyző

4./ A Városi Óvoda beszámolója az elmúlt évi tevékenységéről.

Előadó: Fehér László polgármester

Gasztonyiné Földi Zita, a Városi Óvoda vezetője

5./ Tájékoztatás a lakókörnyezet állapotáról.

Előadó: Fehér László polgármester

6./ Folyó ügyek

Az előterjesztések elkészítésének határideje: 2018. október 19.

November 28.

1./ Beszámoló a lejárt határidejű határozatok végrehajtásáról és a két ülés között törtétekről.

Előadó: Fehér László polgármester

2./ Kemenesaljai Művelődési Központ és Könyvtár beszámolója tevékenységéről.

Előadó: Fehér László polgármester
KMKK intézményvezetője

3./ Kemenes Vulkánpark beszámolója tevékenységéről.

Előadó: Fehér László polgármester
Kemenes Vulkánpark intézményvezetője

4./ Folyó ügyek

Az előterjesztések elkészítésének határideje: 2018. november 23.

December 19.

1./ Beszámoló a lejárt határidejű határozatok végrehajtásáról és a két ülés között törtétekről.

Előadó: Fehér László polgármester

2./ Kresznerics Ferenc díj adományozása.

Előadó: Fehér László polgármester

3./ A 2019. évi munkaterv elfogadása.

Előadó: Fehér László polgármester

4./ Folyó ügyek

Az előterjesztések elkészítésének határideje: 2018. december 14.
Celldömölk, 2017. december 15.



ELŐTERJESZTÉS

a Képviselő-testület
2017. december 20-i ülésére

Tárgy: A Kemenesaljai Művelődési Központ és Könyvtár beszámolója

Celldömölk Város Önkormányzata fenntartásában a Kemenesaljai Művelődési Központ és Könyvtár látja el a közművelődési és könyvtári tevékenységet. Feladatuk sokrétű, az intézmény több intézményegységből áll. A 2017. évben elvégzett szakmai munkáról az intézmény igazgatója szakmai beszámolót nyújtott be.

Az előterjesztést a bizottságok megtárgyalták, elfogadásra javasolták. Kérem a tisztelt Képviselő-testületet a szakmai beszámoló véleményezésére.

Határozati javaslat:

A Képviselő-testület vegye tudomásul a Kemenesaljai Művelődési Központ és Könyvtár 2017. évi szakmai beszámolóját.

Felelős: Fehér László polgármester

Határidő: azonnal

Celldömölk, 2017. december 15.

Fehér László
polgármester





Kemenesaljai Művelődési Központ és Könyvtár

Celldömölk, Dr.Géfin tér 1. 9500

Tel: 95/779-301 Tel.,fax:779-302

E-mail: kmk@cellkabel.hu

40/2017.N.

KEMENESALJAI MŰVELŐDÉSI KÖZPONT ÉS KÖNYVTÁR SZAKMAI BESZÁMOLÓ 2017. OKTÓBER 31-IG

A Kemenesaljai Művelődési Központ és Könyvtár integrált közművelődési és közgyűjteményi intézmény, költségvetési szerv. Intézményegységei: a Kemenesaljai Művelődési Központ a KMKK Art Mozival valamint a Kresznerics Ferenc Könyvtár.

Az intézmény működésének személyi feltételei:

A teljes munkaidőre vetített alkalmazotti létszám a közművelődési intézményegységben 9 fő, a könyvtári intézményegységen 6 fő. Az intézmény nem tartott nyári szünetet, a könyvtár nyitva tartása csökkent: keddtől péntekig 12-13 óra között zárva, a művelődési központ és a mozi nyitva tartása változatlan maradt.

Az intézményben 7 fő közfoglalkoztatott munkatárs dolgozik.

Intézményi feladatellátás általános értékelése:

A Kemenesaljai Művelődési Központ és KMKK Art Mozi közművelődési alapfeladatait kiegészítve más kulturális szolgáltató tevékenységekkel, jó színvonalon pályázati lehetőségeit kihasználva valósította meg. Az intézményegységhez tartozó 28 kisközösség (klub, szakkör, tanfolyam) szakmai munkája tovább erősödött, alakultak új közösségek is: babavárási klub, a kanga gyermekcsoport, a darts klub. A művelődési központ továbbra is szakmai segítséget nyújt a székhelyén bejegyzett 7 civil szervezetnek, valamint helyet biztosít a Nyugdíjas Vasutasok Egyesülete helyi szervezetének, az Együtt Celldömölk Városért Egyesületnek, a Cselekvő Összefogással Celldömölkért Egyesületnek, a Lokomotív Horgász Egyesületnek, a városi polgárőrségnek. A Soltis Lajos Színháznak nemcsak információs irodája van a művelődési központ épületében, hanem valamennyi nagyrendezvényét is a művelődési központban valósítja meg a színház, illetve a stúdió képzéseknek és a próbáknak is helyet ad az intézmény.

Az intézményben folyó közösségi élet meghatározó tényezői azok a csoportok, melyek bérleti díj ellenében használói a termékek: az egészséges életmódot népszerűsítő, az alternatív gyógyászat képviselői, gyógytorna, mentálhigiénés tanfolyamok, szakmai tréningek.

A városi nagyrendezvények és az intézmény által szervezett jelentősebb programok: a Magyar Kultúra Napja, a Kresznerics Ferenc Emlékév programjai, Március 15-i ünnepség, Diák-Szín-Tér, Tulipánfesztivál, Kráterhangverseny (Attaru Taiko koncert), Alsósági Tavasz Napok, Dömölk Napok, Izsákfai falunap, Szent István ünnepe, Nyugat-Dunántúli Nyugdíjas Vasutas Klubok Találkozója, Megyei Vadásznapi, Sághegyi Szüreti Napok, Trianoni kereszt emléknapi, az Aradi Vértanúk Napja, Városi megemlékezés október 23-án – jelenleg az Adventi gyertyagyújtások és a Karácsonyi vásár, valamint a szilveszteri évváró programok.

Az intézmény különböző szervezetek, intézmények rendezvényeinek megvalósításához és megszervezéséhez nyújtott szakmai segítséget illetve biztosított helyet (116 alkalom). Ezek közül néhány jelentősebb: a Reformáció 500 éves jubileumának rendezvényei, a Liszt Ferenc Vegyeskar rendezvényei, ART 2017 Fogyatékkal Élők Kulturális Fesztiválja, a Kemenesaljai Baráti Kör programjai, állásbörzék és munkaerőpiaci tanácsadás, az általános iskolák SZM műsorai, a Berzsényi Dániel Gimnázium szalagavatója és rendezvényei, az Ádám Jenő Zeneiskola és AMI programjai, az evangélikusok bálja, a Vöröskereszt helyi szervezetének versenyei, egyesületi közgyűlések, jótékonyági műsorok és akciók, családi ünnepek (ballagás, házassági évfordulók, születésnapok, keresztelők).

Az évet a celldömölki asztalitenisz szakosztály előző évről áthúzódó emlékkiállítás és a **Kemenesaljai Alkotókör tárlata** nyitotta meg. Az intézményben megvalósuló **tematikus kiállítások** – az építéstudományi kiállítás, a Velemi Népművészeti Stúdió kiállítása, a sajtófotók, a vadásztrófeák - látogatottsága kiemelkedő volt. Nagy érdeklődéssel zajlott a **makett kiállítás és verseny**, valamint a **vasúttörténeti modell és képeslapkiállítás**.

A **Kiegészítés és kora** rajzpályázat a gyermekek és fiatalok részére nyújtott lehetőséget a bemutatkozásra. **Latinovits Zoltán és Inkey Tibor** művészek interaktív kiállítása, **Káldy Lajos festőművész** életművének bemutatása, valamint a **Szent László emlékkiállítás** is szép számú közönséget vonzott. Az évet a XX. század modern klasszikusait felvonultató gyűjteményes kiállítás zárja.

A **színházi előadások** hagyományosan jó színvonalon és nézőszámmal valósultak meg. Pótszékes sikert hozott a „**Bál a Savoyban**” és a „**Félrelépni tilos**” című előadások. Különleges színházi esemény volt a „**Bagoly és cica**” című darab bemutatója. Egyedi, katartikus élményt jelentett a **Maros Művészegyüttes „Most múlik...”** című táncszínházi előadása.

Tovább gazdagodott az intézmény „**Kemenesi táncház**” sorozata is.

A zenei kínálatot az **ifjúsági hangverseny sorozat** és **egy-egy különleges koncert** (pl: Filmzene classic koncert) színesítette.

Nyáron **9 tábor** valósult meg gyermekek és fiatalok részvételével (3 olvasó, 1 kézműves, 1 néptánc, 1 foci, 1 tarisznyás, 1 képzőművész 1 bábos).

A szakmai munkát a különböző „**utaztató programok**”, kirándulások tették teljessé.

A **KMKK Art Mozi** a teltházassal premier bemutatónak, a 3D technikának és a pályázati támogatásokból biztosított folyamatos fejlesztéseknek, újításoknak köszönhetően a bevételek és nézői létszám tekintetében is pozitív eredményeket ért el. A filmes rendezvények – a **Magyar Film Napok**, **Totálplán Független Filmesek Fesztiválja**, a **NézzMagyArt!**, az **Európai Art Mozik Napja**, az **Országos Rajzfilm Ünnep és találkozó filmes szakemberekkel (Pacskovszki József filmrendező, Pacskovszki Zsolt dramaturg, Erdélyi János filmrendező)** – sikeresek voltak. A nemzetközi premierfilmek mellett a hazai újdonságok (Kincsem, Testről és lélekről, Aurora borealis és a Pappa pia) nézettsége jelentős volt. Ezt az évet a „**Nagy filmes évvége**” filmes rendezvény zárja.

A Kemenesaljai Művelődési Központ és Könyvtár közművelődési intézményegységét eddig (2017. október 31.) közel **24 ezer fő** látogatta. A városi nagyrendezvények, szabadtéri programok közönséglétszáma közel **10 ezer fő**.

A Kemenesaljai Művelődési Központ és Könyvtár Kresznerics Ferenc Könyvtára 2017. évi január-novemberi beszámolójához szöveges indoklás megadott szempontok szerint a következő:

1. Intézményi feladatellátás általános értékelése

A teljes munkaidőre vetített alkalmazotti létszám a központi könyvtárban 6 fő, amelyből 5 fő szakalkalmazott. Az évtizedes gyakorlattól eltérően a könyvtár nem tartott nyári szünetet, a létszám csökkenésével egyidejűleg nyitva tartása csökkent: keddtől péntekig 12-13 óra között zárva tart – így nyitvartási ideje éppen eléri a nemzetközi és uniós ajánlásokban szereplő heti 30 órát.

Állománygyarapodás: dokumentumok

Állomány	Vásárolt dokumentumok		Ajándék ill. átletárolt dokumentumok		Összesen	
	db	E Ft	db	E Ft	db	E Ft
Helyi	1033	2152	70	160	1103	2312
Ellátóközpont	1214	2350	-	-	1214	2350
Egyedi nyilvántartásba véve:					2317	4662

Az év folyamán állománygyarapodás vonatkozásában a központi (állami) finanszírozású Vas Megyei Könyvtárellátási Szolgáltató Rendszer illetve a jelentősen emelkedett települési kulturális normatíva könyvtári állománygyarapításra fordítandó keretéből biztosított saját intézményi vásárlás fedezte a beszerzéseket. Ez a forrás nyújtott lehetőséget antikvár beszerzésekre illetve állománykiegészítésre is. A jelentős volumenű ajándék dokumentumok a Márai-program illetve a Nemzeti Kulturális Alap támogatási programja keretében szélesítették a könyvtár kínálati palettáját. A dokumentumbeszerzés összképének kiegyensúlyozottságát tovább javítja, hogy a vonzáskörzetbe tartozó valamennyi községi könyvtár 5-8 folyóiratra kapott központi forrásból előfizetést.

Az olvasószolgálat 2017. I-XI. havi legfontosabb forgalmi mutatói

	Gyermek- könyvtár	Felnőtt részleg	Összesen	2016 teljes évhez képest
Regisztrált használók száma (fő)	482	1113	1595	91,2%
Könyvtárhasználat száma (fő) Személyes + távhasználat	5406	490206	495612	150,5%
Kölcsönzött és helyben használt dokumentumok száma (db)	12245	71562	83807	81,6%
Internethasználat száma (óra)	4303	2629	6932	91,8%
Könyvtárközi kölcsönzések száma			492	70,3%

A legfontosabb mutatók áttekintése alapján látható, hogy a egy hónappal kevesebb bázisidőszak miatt a komponensek szolgáltatási típusonként erősen szóródnak. A távhasználat mértéke az elmúlt évekhez hasonlóan kiugróan növekedett és örömteli, hogy az országosan is kiemelkedő könyvtárközi kölcsönzések igénybevételének aránya – bár az év egészében csökkenést mutat – változatlanul nagyon magas az ország hasonló nagyságrendű könyvtáraihoz képest.

Egyre hangsúlyosabb elemként szinte külön kell kezelnünk és értékelnünk, hogy internetes honlapunk és web-alapú katalógusunk látogatottsága látványosan növekedett. Ebben kiemelkedő szerepe volt a 2017-ben is bővült Kemenesaljai Életrajzi Lexikon arcképcsarnokának. Fokozatosan növekvő az érdeklődés a Kemenesaljai Digitális Könyvtár gyűjteménye iránt, amelyben a multimédiás anyagokon kívül mintegy 30.000 oldal várja a felhasználókat. E portfólióban kiemelendő a helyi sajtó retrospektív digitális hozzáférhetőségének biztosításán túl az eddig csak mikrofilmen hozzáférhető helyi sajtóanyag (pl. Kemenesalja 1902-1944) digitalizálása és honlapunkon történt közzététele. Ezzel nem csupán kultúrtörténeti misszió teljesül, hanem honlapunk használata is jelentősen, szinte nagyságrendileg megnőtt. Az előző éveket alapul véve az **oldalletöltések havi átlaga megduplázódott és 2017 novemberében már elérte a 60.000-es havi letöltési nagyságrendet.**

Az intézményegység megújulási képességét bizonyítja, hogy 2017-ben is olyan exkluzív tartalmakkal bővítette kínálatát, mint a könyvtár területén korlátlanul elérhető, mintegy 14,5 millió oldal tudományos és kulturális tartalmat biztosító **Arcanum Digitális Tudománytár** illetve a **Jogpont Hálózat** tagjaként szerda délelőttöként a lakosság körében egyre inkább ismert és népszerű ingyenes szakértői jogi tanácsadásnak biztosít helyet és információs háttérrel.

A könyvtár támogatásával kéthetente csütörtökönként tartja rendszeres összejöveteleit a Pro Urbe-díjas Honismereti Munkaközösség, valamint havonta szerdánként a Családfakutatók Klubja. A Magyar Kultúra Napjához kapcsolódóan január 23-án került sor a **Kresznerics Ferenc-díj átadási ünnepségére**, majd a meghirdetett Kresznerics Ferenc Helytörténeti Pályázat eredmény-hirdetésére. Az érdeklődők találkozhattak Balázs Géza nyelvészsel, a Fiala Írók Szövetségével összefogva szimpózium volt a kemenesaljai kötődésű Lanczkor Gábor verseiről; Horváth Attila dalszövegíró zenés estje áttekintést adott a magyar rock elmúlt közel fél évszázadáról. Telt ház fogadta Harangozó (Kupi) Miklós „Mária tenyerén” című várostörténeti kötetének bemutatóját. Az Országos Könyvtári Napok keretében Ablonczy Balázs történész, az akadémiai kutatócsoport vezetője tartott előadást „Trianon(ok): gazdaság, társadalom, kultúra” címmel. Gyermekkönyvtári programjainkon (könyvtárhasználati órák, kézműves foglalkozások, olvasótáborok, előadások) közel 1200 gyermek vett részt.

A Kemenesalja egészét lefedő, 27 település könyvtári ellátását biztosító községi könyvtári ellátórendszeri szolgáltatásunk alapját jelentő csererendszer előnyeiből adódóan a feltöltések darabszáma közel 3000 kötetet tett ki, értéke pedig meghaladta a 6.000.000 forintot. *Egy településre átlagosan 110 kötetet tudunk juttatni közel mintegy 245.000 forint értékben.*

Gazdálkodási feltételek

A szombathelyi Berzsényi Dániel Könyvtár égisze alatt működő Vas Megyei Könyvtári Szolgáltató Rendszer keretein belül a normatív finanszírozásnak köszönhetően jelentősen nőtt az állománygyarapításra fordítható keret és a szakmai költségek (pl. SZIKLA-21 integrált könyvtári rendszer éves előfizetési díja + SMS-küldési rendszer) is e központi forrásból kerültek kiegyenlítésre. Költségvetésünknek vannak olyan tételei (pl. központi könyvtár folyóiratainak előfizetése), amelyek e csatornán keresztül nem finanszírozhatók. Megyei szinten a községi rendezvénykinálat során a művészeti élet helyi reprezentánsai és jeles szereplői szereplési lehetőséghez jutnak a központi finanszírozás kínálta lehetőségek optimális kiaknázásával.

A költségvetésben meghatározott bevételi és kiadási tervek időarányosan teljesültek. A rendelkezésre álló beszerzési források racionális felhasználásával a lehetőségekhez mérten és a számok tükrében, valamint a visszajelzések alapján is igazolhatóan továbbra is vonzó dokumentum- és programválaszték áll a látogatók rendelkezésére.

Pályázatok készítése

A költségvetési kereteket együttműködésen alapuló szakmai pályázatok egészítik ki. 2017-ben könyvtári területeken a szombathelyi Berzsényi Dániel Könyvtárral közösen, konzorciumi keretben tud indulni a Nemzeti Kulturális Alap kiírásain illetve az évente hagyományosan megszervezett programsorozatokon (pl. Országos Könyvtári Napok) az intézmény. A közművelődés területén pedig az ágazati pályázati lehetőségeket sikerült megragadni.

A Kemenesaljai Művelődési Központ és Könyvtár 2017-ben is folyamatos szakmai megújulással igyekezett szolgálni Celldömölk város és vonzáskörzete lakosságát.

Celldömölk, 2017. december 07.

Pálné Horváth Mária
igazgató

Németh Tibor
könyvtárvezető

ELŐTERJESZTÉS

a Képviselő-testület
2017. december 20-i ülésére

Tárgy: A Kemenes Vulkánpark beszámolója

Celldömölk Város Önkormányzata fenntartásában működik a Kemenes Vulkánpark. Az intézmény igazgatója szakmai beszámolót nyújtott be az intézmény tevékenységéről, mely beszámoló az intézményben folytatott szakmai munkán, megtartott eseményeken kívül adatokkal alátámasztottan tartalmazza a látogatószámot és a költségvetést is.

A 2018-ra vonatkozó tervek között kiemeli a szakalkalmazotti létszám egy fővel történő bővítését annak érdekében, hogy az intézmény tematikus múzeummá válhasson. Javaslattal tesz a 2018. évi nyitvatartásra, valamint a családi belépőjegy árának emelésére.

Az előterjesztést a bizottságok megtárgyalták, elfogadásra javasolták. Kérem a tisztelt Képviselő-testületet az előterjesztés mellékleteként szereplő szakmai beszámoló véleményezésére.

Határozati javaslat:

- 1.) A Képviselő-testület vegye tudomásul a Kemenes Vulkánpark 2017. évi szakmai beszámolóját.
- 2.) A Képviselő-testület engedélyezze a szakalkalmazotti létszám egy fővel történő bővítését, fogadja el a 2018. évi nyitvatartás rendjét a beszámolóban megfogalmazottaknak megfelelően, valamint a családi belépőjegy árának 3.500 Ft-ról 4.000 Ft-ra történő emelését.

Felelős: Fehér László polgármester
Söptei Eszter megbízott igazgató

Határidő: azonnal

Celldömölk, 2017. december 15.



Fehér László
polgármester



Ikt. szám: 5-46 /2017

CELLDÖMÖLKI KÖZÖS ÖNKORMÁNYZATI HIVATAL

Tárgy: szöveges beszámoló 2017. január 1. - 2017. november 30.

A KEMENES VULKÁN PARK BESZÁMOLÓJA 2017. január - 2017. november

I. Szakmai beszámoló: Az intézményi feladatellátás általános értékelése

2017. november 30-ig a Kemenes Vulkan Park látogatószáma 11 299 fő volt. Az előző évek teljes évi látogatásszámahoz képest nincsen jelentős eltérés.

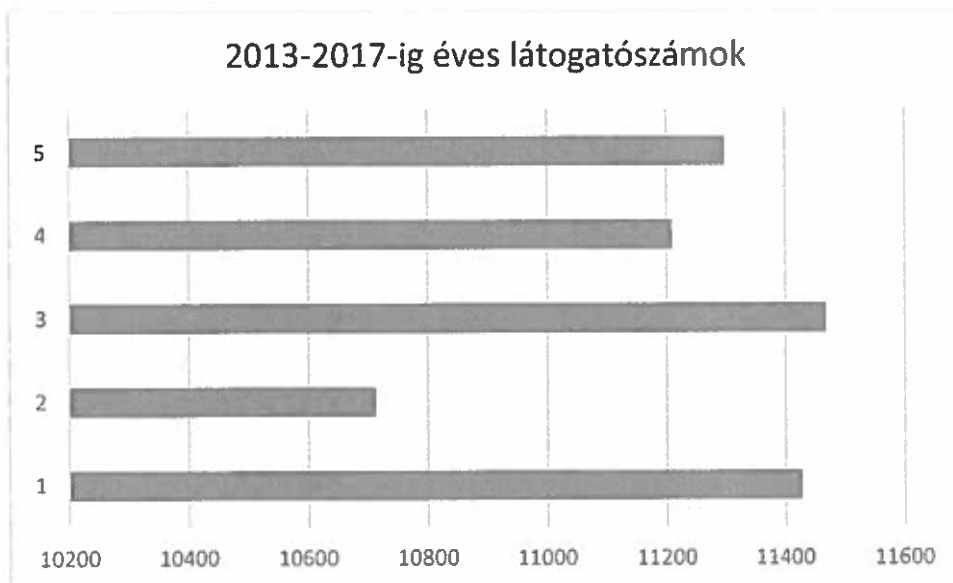

Látogatószámok az intézmény első 5 évének működési ideje alatt.

Az 5. a 2017-es adat 2017.11.30-ig bezárólag. Decemberben várhatóan 150-200 fővel növekszik ez a szám a december 27 és 31 közötti nyitva tartás miatt.



Kemenes Vulkan Park rendezvények és események 2017

	Rendezvény neve	Időpont	Alkalom	Szervező
1.	"Nyerj osztálykirándulást a Kemenes Vulkan Parkba!" - természettudományi verseny	január 16. - március 3.	1	Kemenes Vulkan Park
2.	Vulkántúra	március 12-december 30.	31	Kemenes Vulkan Park
3.	Botanikai túra	március 12-december 30.	4	Kemenes Vulkan Park
4.	Bortúra	március 12-december 30.	1	Kemenes Vulkan Park
5.	Bányásztúra	március 12-december 30.	1	Kemenes Vulkan Park
6.	Foglalkozások	március 12-december 30.	12	Kemenes Vulkan Park
7.	Szülinapi rendezvények	március 12-december 30.	2	egyéni
8.	Csapatépítő	március 12-december 30.	2	Kemenes Vulkan Park
9.	Felfedezők Napja (kitelepülés)	április 29.	1	Földgömb Magazin
10.	Klímaparát Fenntarthatósági Fesztivál (kitelepülés)	április 30.	1	Klímaparát Települések Szövetsége
11.	ELTE TTK és ELTE SEK Földrajz és Földtudományi Intézetek nonformális találkozója	május 9.	1	ELTE TTK Földrajz és Földtudományi Intézet
12.	Múzeumok Majálisa (kitelepülés)	május 21-22.		Nemzeti Múzeum
13.	Somogyi Csaba - A Marcal-medence élővilága 1.	május 26.	1	Kemenes Vulkan Park
14.	Lelkes ásványbörze és Geológiai napok (kitelepülés)	június 10-11.	1	Lelkes Ásványbörze
15.	Asztrobringa	június 24.	1	Kemenes Vulkan Park és Gotthárd Csillagászati Egyesület
16.	Múzeumok Éjszakája	június 24.	1	Kemenes Vulkan Park
17.	Első nyári tábor	június 26-30.	1	Kemenes Vulkan Park
18.	Második nyári tábor	július 10-14.	1	Kemenes Vulkan Park
19.	Somogyi Csaba - A Marcal-medence élővilága 2.	július 21.	1	Kemenes Vulkan Park
20.	Harmadik nyári tábor	augusztus 7-11.	1	Kemenes Vulkan Park
21.	Somogyi Csaba - Madarak a filmvászonról	szeptember 15.	1	Kemenes Vulkan Park
22.	Vulkan a város közepén -Múzeumok Őszi Fesztiválja	szeptember 28.	1	Kemenes Vulkan Park
23.	Természettudományos Muzeológusok XXXIV. Találkozója	szeptember 28-30.	1	Savaria Múzeum
24.	Ásványok színpompás világa -Múzeumok Őszi Fesztiválja	október 14.	1	Kemenes Vulkan Park
25.	Matisz Attila csillagász előadása - Múzeumok Őszi Fesztiválja	november 3.	1	Kemenes Vulkan Park



26.	Őszi tábor -Múzeumok Őszi Fesztiválja	november 2- 4.	1	Kemenes Vulkan Park
27.	Óvodapedagógusok Napja -Múzeumok Őszi Fesztiválja	november 8.	1	Kemenes Vulkan Park
28.	Irodalmi verseny -Múzeumok Őszi Fesztiválja	november 8.	1	Kemenes Vulkan Park
29.	Hulladékcsökkentési Hét a Vulkanparkban - Természettudományok Napja	november 24.	1	Kemenes Vulkan Park
30.	Horváth Márton: Vízidilemma			
31.	Somogyi Csaba: Gyűrűk urai a Marcal-medencében			
32.	Czibula György: Geotúrák a Bakony-Balaton UNESCO Geoparkban			
33.	Téli Vulkan sétá	december 27-30.	2	Kemenes Vulkan Park
34.	Téli Vulkan túra	december 27-30.	2	Kemenes Vulkan Park

Túrák száma: 37

Foglalkozások száma: 12

Csapatépítő: 2

Szülinapok: 2

Kitelepülések: 4

Felfedező napja (1nap), Klímabarát Fenntarthatósági Fesztivál (1nap) Múzeumok Majálisa (2nap), Lelkes Ásvány Börze (2nap)

Rendezvények: Múzeumok Éjszakája, Ismeretterjesztő előadások, táborok

Előadások összesen: 11

Versenykiírások: Nyerj Ingyenes osztálykirándulást Celldömölkre 2017

Díj: Városmarketing Gyémánt Díj, Kis költségvetésű integrált kampányok kategória

A túrák és a foglalkozások száma csökkent az előző évekhez képest a jelenlegi létszámmal és képességekkel rendelkező alkalmazottakkal ez a teljesíthető mennyiség. A gyűjteménnyel kapcsolatos feladatok részleges ellátását az ELTE egyik hallgatója végezte el. A feladatok teljes körű ellátásához egy fő szakalkalmazottra lenne szükség.

2019-es Eötvös emlékévéhez kapcsolódóan elkezdődtek az egyeztetések a Ság hegyen és környékén tartandó eseményekkel kapcsolatban.

2017. október 9. - 2017. október 20. között belső ellenőrzés zajlott az intézményben. Az ellenőri jelentés összegzése: „A belső ellenőrzés véleménye összességében a Kemenes Vulkanpark szabályszerű ellenőrzéséről: megfelelő. Az intézményvezető gondoskodott a belső szabályzatok felülvizsgálatáról, aktualizálásáról. A belső ellenőrzés során szabálytalanság nem volt megállapítható. „



II. Bevételi források és azok teljesülése

Összességében a tervezett költségvetési bevételek 95,1%-a teljesült.

Működési bevételek 104 %-ban teljesültek.

Szolgáltatások ellenértéke: 102% teljesült az előirányzathoz képest.

A befolyt összeg 91%-át a belépőjegyek teszik ki, a fennmaradó 9%-ot a túrák, foglalkozások, táborok, rendezvényszervezés ellenértéke.

A szolgáltatásokból és készletértékesítésekből bankkártyás fizetés: 2.706e Ft volt (2017.11.23-ig)

A szolgáltatások SZÉP kártyával történő fizetés 577e Ft volt. (2017.11.17.-ig)

A 194/2000. (XI. 24.) kormányrendelet előírásnak megfelelően biztosítjuk a kedvezményeket. 486 fő pedagógus, 291 fő hetven év feletti és 200 fő hátrányos helyzetű ingyenes látogatója volt az intézménynek november végéig. A megemelt felnőtt jegyár miatt ez a kiesés nem érzékelhető a bevételek szempontjából. Az idén megnövekedett tantestületi kirándulások száma, remélhetően a következő évben több osztálykiránduló csoportot eredményez.

A helyi lakosok számára létrehozott kedvezményes 600Ft-os belépőjegyet 108 fő vette igénybe.

A féléves adatok miatt megnövelt marketing tevékenységnek és a több programoknak köszönhetően sikerült növelni a belépőszámot, így nem maradt el a tavalyitól, némileg növelni is tudtuk azt.

Készletértékesítés ellenértéke: 116% teljesült az előirányzathoz képest.

A kiskereskedelmi tevékenységben megnöveltük a saját termékek számát, ez által csökkentek a bizományosi kiadás. A kínálatot színesítettük, hogy minden korosztály számára megfelelő választékunk legyen.

Kiszámlázott ÁFA: 104 % -a teljesült

ÁFA visszatérítés: 98,5% -a teljesült

Finanszírozási bevételek: 86,6% -a teljesült. Időarányosan megfelelően teljesül.

Elnyert pályázatok és támogatások:

Időszak		Támogatás megnevezése	Támogatási összeg
2017.03.13.- 2017.05.10.	Celldömölki Járási Hivatal	Hosszú időtartamú közfoglalkoztatás	236.552,-
2017.07.17- 2017.08.13.	Celldömölki Járási Hivatal	Nyári diákmunka	106.759,-



2017.08.01- 2017.08.31	Sárvári Járási Hivatal	Nyári diákmunka	116.663,-
2017.08.14.- 2017.08.20.	Celldömölki Járási Hivatal	Nyári diákmunka	25.361,-
2018.12.31-ig felhasználható	Emberi Erőforrások Minisztériuma	Közművelődési érdekeltség-növelő támogatás	775.000,-
2017.09.25.- 2017.11.12.	Szabadtéri Néprajzi Múzeum	Múzeumok Őszi Fesztiválja megrendezésére	50.000,-
		Összesen:	1.310.335,-

III. Kiadások időarányos teljesülése

A tervezett kiadások 83,5%-a teljesült.

Személyi jellegű kiadások: 95,6 %-a teljesült

Az intézményben idén 5 határozatlan idejű státusz volt betöltve. Plusz egy tárlatvezetői státuszt nem tudtuk megoldani közfoglalkoztatási program segítségével, ezért a főszezonban 3 hónapra (június- augusztus) plusz egy animátor került felvételre előzetes egyeztetés alapján, akinek a bérét és járulékait sikerült kigazdálkodni.

Az intézményben további 3 fő diákmunkás dolgozott a Celldömölki és a Sárvári járási hivatal támogatásával. A nyáron 1 fő töltötte nálunk a gyakorlatát a Soproni Egyetem Természetvédelmi mérnök BSc szakáról. További 4 fő önkéntes támogatott minket tudásukkal és munkájukkal.

Dologi kiadások: 71,3% -a teljesült

Az alulteljesülés oka, hogy 2017. november 25-ei adat alapján készült a beszámoló és ekkor még több nagyobb összegű számla nem lett kiegyenlítve, mint a villanyszerelés korszerűsítése. A munkálatok lezajlottak februárban, de a pótégek beszerzése és a kisebb korrekciók novemberig elhúzódtak. A teljes összeg kifizetése november 30-án történt meg.

A bejárati automata ajtó cseréje megtörtént, a hiányosságok javításáig a műszaki átvétel nem történik meg. A tetőablakok és az oldalsó ajtó javításait teljes körűen elvégezték.

A kültéri kamerarendszer bővítése megvalósult. Következő szezon megkezdése előtt a parkoló rendezése szükséges.

IV. Várható gondok és javaslatok 2018-ra



Szakalkalmazott

A muzeológiai szakfeladatok ellátására 1 fő a gyűjtőkörbe tartozó szakágnak megfelelő muzeológus felvétele szükséges. A szakalkalmazotti feltételnek a teljesülésével 2018-ban be tudjuk adni a kérelmet, hogy az intézmény tematikus múzeummá válhasson. A nyitva tartási, szolgáltatási, nyilvántartási és kutatási feltételeknek jelenleg is megfelelünk.

2018-as szezon nyitása és nyitva tartás:

2018 március 13. – 2018 október 31. 10:00 - 18:00

2018. november 2.- 2018 november 30. 10:00 -17:00

2018. december 1. -2018. december 31. 10:00 - 16:00

Ünnepnapokon és hosszúhétvégén is nyitva 10:00 - 18:00

Iskolák kiránduló szezonjában és rendezvények alatt igény szerint meghosszabbított nyitva tartás.

A látogatói megkeresések és vélemények alapján az a tapasztalatunk, hogy december hónapban is érdemes lenne nyitva tartani hétvégenet is időjárástól függően. Plusz kiadást nem jelente és így a várakozásoknak megfelelően több látogatónk és bevételünk is lehetne.

2018-ra vonatkozó **belépőjegy** változtatási javaslat: A családi belépőjegy 3 500 forintról 4 000 forintra történő emelése.

Karbantartás

2016-ban és 2017-ben a jelentősebb problémát okozó hibák ki lettek javítva. Előre láthatóan jövő évre csak kisebb karbantartási feladatok hárulnak.

Celldömölk, 2017. december 4.

Üdvözlettel:

Söptei Eszter
Igazgató
Kemenes Vulkan Park

ELŐTERJESZTÉS
a Képviselő-testület

2017. december 20-i ülésére

Tárgy: Balatonrendesi tábor fenntartása

Balatonrendesi táborral kapcsolatosan az üzemeltető Városgondnokság az alábbi beszámolót nyújtja:

A táborról

A Tábort 1963-ban a Celldömölki Járási Tanács alapította. Kezdetben sáortáborként üzemelt, a 60'-as évek végén a sátrakat a máig használt faházakkal váltották fel.

Téglaépület csak a mai konyha és egy kicsi vizesblokk volt, ebben az épületben lett elhelyezve az akkor használt konyha, ebédlő, raktárak és iroda is. A hely szűke miatt az étkezéseket több turnusban lehetett megoldani. A terület alsó része (a mai sportpálya és játszótér) nem tartozott hozzánk, ez a 80'-as évek közepén lett a táborhoz csatolva (megvásárolva).

Lényeges változást hozott a 70'-es évek legvégén megépült új ebédlő, mely nagy méretével kényelmes, egy turnusos étkeztetést, tábori és szabadidős programok lebonyolítását teszi lehetővé, még maximálisan feltöltött létszám esetén is.

A 90'-es évek második felében megépült az új vizesblokk épülete, mely azóta már egy nagyobb felújításon is átesett, mely napjainkban is megfelel az ÁNTSZ előírásainak.

A 2000-es évek elején egy pályázat útján nagyméretű felújítást, területrendezést hajtottunk végre. Ekkor lett kialakítva az alsó sportpálya, játszótér, térkövezés, akadálymentesítés, stb. a táborban, mely megadja napjainkig a terület formáját, hangulatát.

Felszereltség, épületek

Jelenleg a tábor 74 fő befogadására alkalmas a kísérő pedagógusokkal együtt.

A táborozókat 4 faházban, házanként 3-3 szobában tudjuk elszállásolni. A gyerekeknek három, a pedagógusoknak egy ház áll a rendelkezésére. Egy házban két 8 fős és egy 6 fős szoba van, így összesen 66 gyermek férőhellyel rendelkezünk.

A szobákban emeletes ágyak vannak, a ruháikat, személyes tárgyaikat az ágyak alatti tárolódobozokban tudják a gyerekek rakni. Sajnos a szobák annyira kicsik, hogy szekrényeket és

egyéb berendezési tárgyakat nem tudunk bennük elhelyezni. Az ágyak régiék, de masszívak, szükség esetén folyamatosan javítjuk őket.

A pedagógusoknak 3 illetve 4 ágyas szobák állnak a rendelkezésükre.

A vizesblokk külön téglapépületben, a házak mellett van, fiú-, lány-, pedagógus zuhanyzók és WC-k, az ÁNTSZ előírásainak megfelelően. Az épület jó állapotú, viszonylag új építésű, 20 éves építése óta egyszer már fel lett újítva.

A konyha a régi téglapépületben van, nagy és jól felszerelt. Belülről egy nagyobb felújításon esett át (csempézés, új vízvezetékrendszer, világítás, vezetékek, stb.). A gépek és berendezési tárgyak is megfelelnek a HACCP rendszernek. Az igényeknek és az anyagi lehetőségeknek megfelelően folyamatosan fejlesztjük a konyhát.

Az elmúlt 30 évben negatív hangvételű ÁNTSZ, illetve Állategészségügyi ellenőrző jegyzőkönyvet nem kaptunk (idényenként minimum 1-2 ellenőrzés). Az étkeztetéssel és a tábori higiénével kapcsolatos problémánk soha nem volt.

A régi épületben ki tudtuk még alakítani az előírásoknak megfelelő külön helyiségeket: zöldség-előkészítő és raktár, húsos és szárazanyag raktár, iroda.

Az épület elején a szakácsnők elszállásolására alkalmas lakrészt választottunk le szoba, fürdőszoba, WC helyiségekkel, így a konyhai dolgozókat el tudjuk különíteni a táborozóktól.

A konyhához csatlakozik a hatalmas méretű ebédlő, mely akár 90 fő egyszerre történő étkeztetésére is alkalmas. Az étkezésen kívül ez szolgál az esti, illetve benti foglalkozások és programok lebonyolításának helyszínéül. Sajnos az utóbbi években tapasztalható tartós kánikula alkalmával nagyon átmelegszik, ilyenkor a szellőztetése már nem megfelelő, ezért ventilátorok felszerelését tervezzük a következő idényre.

Az udvar egy része és a házak közötti terület térkövezett, az esővíz elvezetése jól megoldott, így nagyobb eső esetén sincsenek tócsák és sár, eső után szinte egyből használható a terület (térkövezés előtt ez komoly gondot okozott).

Az épület mögötti területen egy homokágyas sportpályát alakítottunk ki kosárpalánkkal, kiskapukkal, lebontható röplabdahálóval. Lehet választani a sportágak között. A legkisebbek gyakran homokozóként használják a pályát. A felső térkövön egy lánbtenispálya van szintén lebontható hálóval.

A pálya melletti területen bográcsozó, tűzrakóhely, lengőteke, beton pingpongasztal, tollaspálya és kocsibeálló került kialakításra a táborozók számára.

Az udvart rengetek zöld növény, körbe tuják, élősövények, virágok, sziklakert teszik hangulatossá.

Működés, üzemeltetés

Kezdetben a Celldömölki Járási Tanács tábort a Járási Úttörőelnökség üzemeltette. 1978 után (a Celldömölki Járás megszűnése) a tábor, mint önálló intézmény a Celldömölki Városi Tanácshoz, 1990 után pedig Celldömölki Város Önkormányzatához került. 2000-ben a Berzsényi Lénárd ÁMK-hoz, az ÁMK 2005-ös megszűnése után a Berzsényi Lénárd Általános Iskolához, az iskolák összevonásakor 2007-ben a Celldömölki Városi Általános Iskola és EPSZ-hez csatolták. 2012-től az új üzemeltető a celldömölki Városgondnokság.

A tábor már több mint 50 éve (54 idény) biztosít táborozási lehetőséget a celldömölki és környéki települések diákjai számára. Az iskolák számának csökkenésével egyre több és távolabbi településről fogadunk vendégeket.

Kezdetben a tábor a Tanács, később az Önkormányzat által biztosított költségvetésből üzemelt, a táborozó gyerekek csak az étkezési normát fizették. A 80'-as években már rezsi hozzájárulást is fizettek a táborozók, ebből lehetett fejleszteni, karbantartani, sportszereket, játékokat vásárolni.

A 90'-es évek második felétől, az új vizesblokk megépítése után tértünk át az önköltséges, önfenntartó működési rendszerre. Azóta csak a saját bevételünkből gazdálkodunk, a béreket, karbantartást, felújítást, eszközök, gépek és edények pótlását, az adókat, stb. saját bevételből fedezzük. A kisebb beruházásokat is sikerült saját bevételből megoldani, mint például a konyhai vezetékek cseréje, szakácsnői lakrész kialakítása, a vizesblokk utolsó felújítása.

A két nagy beruházást (vizesblokk építése és a térrendezés) pályázati pénzből, illetve az Önkormányzat támogatásával tudtuk megvalósítani.

Az utóbbi években, az Erzsébet-táborok megjelenésével a táborozók száma csökkent. Az iskolákban is folyamatosan csökken a tanulók száma, így bevételünk is stagnál. Az önköltséget még a legrosszabb évben is tudtuk tartani, de felújításokra, új eszközök beszerzésére egyre kevesebb maradt.

Mellékelem az utolsó három év bevételét és kiadását:

2015.

Bevétel:	8.071.536,- Ft
Kiadás:	7.755.278,- Ft

2016.

Bevétel:	6.453.936,- Ft
Kiadás:	5.383.023,- Ft

2017.

Bevétel:	9.235.474,- Ft
Kiadás:	7.785.775,- Ft

Az iskolai szünethez igazodva nyáron fő idénynek 7-8 hét tekinthető, ezt tudjuk még 1-2 héttel kitolni az elő-, illetve az utóidényben. Előidényben tudunk még szállóvendégeket, osztálykirándulókat, erdei iskolákat is fogadni.

Az elmúlt évben főidényben összesen 396 gyerek táborozott nálunk egy hetes (5 napos) turnusokban, ebből 82 fő volt a celldömölki (Sági tábor, Rocky tábor). Az eltöltött tábori éjszakák száma 2168, ebből 492 volt a celldömölki. Előidényben 49 celldömölki gyerek töltött nálunk 2 napot (Városi Általános Iskola), a többiekkel együtt 135 vendégéjszaka.

Felújítások, tervezett felújítások

2017. szeptemberében a Eötvös Lóránd Szakgimnázium és Szakközépiskola néhány pedagógusa és diákja a faházak külső festését társadalmi munkában elvégezte.

A munkához szükséges gépeket az Iskola biztosította az anyagot, szállítást és az ellátást pedig a Városgondnokság. A Társadalmi munka értéke 500.000 forint volt.

Felhasznált anyag: 150.000 Ft.

- A konyha épületének a sarka megrepedt. A Műszaki Osztály véleménye szerint a repedés két dologra vezethető vissza. A szomszéd telkén a vízvezető a fal tövébe vezeti a vizet. Ezt innét el kellene vezetni, a probléma az, hogy az egész a szomszédos területen van. A másik ok egy feszülő léghézag, amit húzta a tető túlnyúlási alátámasztó oszlopát. Ezt a léghézagot azóta már megszüntettük. A faszervezetet vissza kell állítani a helyére, a repedést a vakolat leverése után megszüntetni, újrapakolni.
- A hátsó kapu és utcaajtó cseréje.
- Az ebédlőbe egy új bejárati ajtó készítése.
- Ventilátorok felszerelése az ebédlőbe.
- Tányérok és ágynemű huzatok vásárlása.
- Lábtenisz- és röplabdaháló cseréje.
- Egy régi gáztűzhely helyett egy második gázszámoly vásárlása.
- Ágy felújítások.

A felújítások egy részét a Városgondnokság el tudja végezni, valamint a Szakközépiskola felajánlotta a további munkák elvégzéséhez a segítségét. Az Oktatási Intézménynek a vállalt munkák beleillenek a gyakorlati oktatás feladatai közé és kihívás a gyerekeknek is. Itt szintén csak az anyagot kell biztosítani a Városgondnokságnak.

A megvásárolni kívánt eszközök, berendezések valamint a felújítási munkák kalkulált bekerülési költsége 2.500.000 – 3.000.000 forint között van.

A Képviselő-testület 2017. őszén helyszíni bejárás keretében megtekintette a balatonrendesi tábort, a jövőbeni működtetés céljából. A képviselők azt javasolták, hogy az üdülőtábor továbbra is a jelenlegi formájában a Városgondnokság által kerüljön üzemeltetésre, azonban elengedhetetlenül fontos az előterjesztésben részletezett felújítások, fejlesztések elvégzése.

Az előterjesztést a Városfejlesztési és Költségvetési Bizottság megtárgyalta. Az ülésen felvetődött, a szomszédos telek megvásárlásának lehetősége, ezáltal is növelve a táborozó gyermekek helyigényének kielégítését.

A bizottság az alábbi határozati javaslat elfogadását kéri a Képviselő-testülettől.

Határozati javaslat:

1./ Képviselő-testület a továbbiakban is a Városgondnokság által üzemeltesse a Balatonrendesi üdülőtábort.

Az tábor komfortfokozatának növelése érdekében az alábbi munkálatok elvégzésére a Képviselőtestület a 2018. évi költségvetéséből 5 millió Ft-ot különítsen el:

- A konyha épület megrepedt falának helyreállítására.
- A hátsó kapu és utcaajtó cseréje.
- Az ebédlőbe egy új bejárati ajtó készítése.
- Ventilátorok felszerelése az ebédlőbe.
- Tányérok és ágyneműhuzatok vásárlása.
- Lábtenisz- és röplabdaháló cseréje.
- Gázszámoly vásárlása.
- Ágy felújítások.

2./ A Képviselő-testület felkéri a Polgármestert kezdeményezzen tárgyalást az üdülőtáborral szomszédos telek megvásárlására.

Felelős: Fehér László polgármester
Finta Zoltánné Városgondnokság igazgatója

Határidő: 2018. május 31.

Cellödömök, 2017. december 14.



Farkas Gábor
jegyző

ELŐTERJESZTÉS

a Képviselő-testület
2017. december 20-i ülésére

Tárgy: Balatonrendesi táboroztatás

Celldömölk Város Önkormányzata tulajdonában, a Városgondnokság kezelésében működik a Balatonrendesi Üdülőtábor. A városvezetés kezdeményezi, hogy a celldömölk gyermekek balatonrendesi táboroztatása érdekében pályázatot írjon ki a Képviselő-testület.

A pályázat célja, hogy a családokat anyagilag segítse az általánosiskolás-korú gyermekek nyári táboroztatásának megoldásában, ezzel együtt a gyermekek az iskolában nyújtott teljesítményük, tanórai és tanórán kívüli tevékenységük elismeréseként kedvezményesen táborozhassanak, a táborozás költségeinek egy részét az önkormányzat viselje.

A gyermekek, illetve törvényes képviselőik a pályázati űrlap kitöltésével és a szükséges melléletek benyújtásával pályázhatnak. Javasoljuk, hogy a Képviselő-testület a benyújtott pályázatokat elbírálására átruházott hatáskörrel a Humán Szolgáltatások Bizottságának bízta meg.

Javasoljuk, hogy az önkormányzat 2018. július hónapban két turnusban szervezzen táboroztatást. Turnusonként 55, összesen 110 gyermek részvételét támogatná az önkormányzat az egyhetes táborozási költség, 21.000 Ft 50%-ának, 10.500 Ft-nak az átvállalásával. Ez 1.155.000 Ft-ot jelent. Turnusonként 4 fő pedagógust kellene foglalkoztatni. Egy pedagógus megbízási díja nettó 50.000 Ft esetén az önkormányzat számára összesen 82.550 Ft-ba kerülne, ami összesen további 660.400 Ft kiadást jelent az önkormányzat számára. A pedagógusok foglalkoztatására a Klebelsberg Tankerületi Központ együttműködésére számíthatunk.

Az előterjesztés mellélete a pályázati kiírás, valamint a pályázati űrlap, mely dokumentumokban a pályázathoz szükséges melléleteket megjelöltük. Az előterjesztést megtárgyalták a bizottságok, elfogadásra javasolták. Kérem a tisztelt Képviselő-testületet az előterjesztés és annak melléleteinek megtárgyalására.

Határozati javaslat:

- 1) A Képviselő-testület írjon ki pályázatot Celldömölk Város Önkormányzata Balatonrendesi Nyári Táboroztatás címmel celldömölk lakóhelyű, általánosiskolás-korú gyermekek számára.
- 2) A Képviselő-testület a beadott pályázatok elbírására átruházott hatáskörrel a Humán Szolgáltatások Bizottságát bízta meg.
- 3) Celldömölk Város Önkormányzata vállalja a 110 fő gyermek táboroztatásához, a pedagógusok foglalkoztatásához szükséges költségeket, ehhez a 2018. évi költségvetésében 2 millió Ft-ot biztosítson.

Felelős: Fehér László polgármester
Farkas Gábor jegyző

Határidő: azonnal

Celldömölk, 2017. december 15.



Fehér László
polgármester

Pályázati kiírás
2018. évre vonatkozóan

A pályázat célja:

Celldömölk Város Önkormányzata pályázatot hirdet a Balatonrendesi Üdülőtáborban megvalósuló táboroztatásra. A pályázat célja, hogy a családokat anyagilag segítse az általánosiskolás-korú gyermekek nyári táboroztatásának megoldásában, ezzel együtt a gyermekek az iskolában nyújtott teljesítményük, tanórai és tanórán kívüli tevékenységük elismeréseként kedvezményesen táborozhassanak.

Pályázók köre:

Celldömölk lakóhellyel rendelkező, tanulói jogviszonyban álló általánosiskolás-korú gyermek szülője/törvényes képviselője.

A tábor helyszíne és ideje:

Balatonrendesi Üdülőtábor (7 nap, 6 éjszaka)
2018. július 16–22. vagy 2018. július 23–29.

Résztvevők maximális létszáma:

Turnusonként legfeljebb 55 gyermek, összesen 110 fő.

A pályázat tartalma:

A pályázattal elnyerhető táboroztatási szolgáltatás egy főre eső 21.000 Ft-os költségének 50%-át, 10.500 Ft-ot a tábort szervező Celldömölk Város Önkormányzata fizeti ki a pályázó helyett.

Általános pályázati feltételek:

- Pályázni a Celldömölk Város Önkormányzata titkárságán átvehető pályázati űrlap kitöltésével lehet.
- Jelen pályázat keretében egy adatlapon kizárólag egy kedvezményezett (gyermek) nevében nyújtható be pályázat. Egy család több gyermekre is nyújthat be pályázatot.
- A pályázat kötelező mellékletei:
 - Celldömölk lakóhely igazolása lakcímkártya másolatával;
 - Igazolás a tanulóval egy háztartásban élők egy főre jutó havi nettó jövedelméről: szülők/törvényes képviselők jövedelem-igazolása.
- Az adatok valóságtartalmát Celldömölk Város Önkormányzata ellenőrizheti.
- A táboroztatási szolgáltatásban részesülő gyermekeknek TAJ-kártyájukat, valamint a szülő/törvényes képviselő által aláírt, az egészségi állapotukról szóló nyilatkozatot – amely a táborozás megkezdését megelőző négy napnál nem lehet régebbi – magukkal kell vinniük a táborozásra, valamint nyilatkozatot tesznek a táborozás ideje alatt kép- és hangfelvétel készítéséhez.

A pályázat beadási határideje. 2018. február 15.

A beérkezett pályázatokat Celldömölk Város Önkormányzata Képviselő-testülete mellett működő Humán Szolgáltatások Bizottsága bírálja el 2018. március 15-ig. Az önkormányzat a pályázókat hiánypótlásra szólíthatja fel a formai ellenőrzés és az elbírálás során. A pályázó az elbíráló szerv döntése ellen fellebbezéssel nem élhet.

Értesítés a pályázati döntésről

A települési önkormányzat a meghozott döntéséről 2018. március 30-ig postai úton küldött levélben értesíti a pályázókat.

A pályázatról további információk beszerezhetők az önkormányzati hivatalban, illetve letölthetők a város honlapjáról: www.celldomolk.hu.

A pályázattal kapcsolatos ügyintézés Tülok Gabriella oktatási szakreferens végzi (Celldömölk Közös Önkormányzati Hivatal I. emelet 110., tel: 95/777-809, e-mail: tulok.gabriella@celldomolk.hu) hétfő, szerda, csütörtök napokon 8–12, valamint 13–16 óra között, illetve kedden, pénteken 8–12 óra között.

Kelt: Celldömölk, 2017. december 21.

Fehér László sk.
polgármester

Celldömölk Város Önkormányzata
Balatonrendesi Nyári Táboroztatás Pályázat

Pályázati űrlap
2018. évre vonatkozóan

Kérjük, hogy a kinyomtatott pályázati űrlapot a szükséges mellékletekkel Celldömölk Város Önkormányzatánál 2018. február 15-ig szíveskedjen benyújtani egy eredeti, aláírt példányban.

Alapadatok:

Gyermek neve:

Születési hely, idő:

Anyja születési neve:

Lakóhely:

Elérhetőség: Telefonszám: E-mail cím:

Oktatási adatok:

Pályázó iskolájának neve:

Pályázó osztálya:

Szociális adatok:

A pályázóval egy háztartásban élők egy főre eső havi nettó jövedelme:Ft

A pályázóval egy háztartásban élő eltartottak száma

(eltartott testvérek száma, beleértve a pályázót is):fő

A pályázó szülei elváltak: igen / nem*

A pályázó szülei különváltan élnek: igen / nem*

A pályázó árva: igen / nem*

A pályázó félárva: igen / nem*

A pályázó által választott turnus:

(Húzza alá a választott időpontot! A pályázat kiírója a jelentkezési adatok birtokában a pályázóval egyeztetve módosíthatja):

2018. július 16–22.

2018. július 23–29.

Nyilatkozatok

Büntetőjogi felelősségem tudatában kijelentem, hogy a pályázati űrlapon és mellékleteiben az általam feltüntetett adatok a valóságnak megfelelnek. Hozzájárulok ahhoz, hogy a pályázati űrlapon rögzített személyes adataimat a pályázatot kiíró Celldömölk Város Önkormányzata nyilvántartásba vegye és azokat kizárólag a pályázat lebonyolítása céljából kezelje.

Kelt:.....

.....
pályázó (szülő/törvényes képviselő) neve
nyomtatott betűkkel

.....
pályázó (szülő/törvényes képviselő) aláírása

CELLDÖMÖLKI KÖZÖS ÖNKORMÁNYZATI HIVATAL

Folyó ügyek:.....~~7~~.....

ELŐTERJESZTÉS

a Képviselő-testület 2017. december 20-i ülésére

Tárgy: A hulladékkezelési közszolgáltatás ellátása 2018. január 1-től

A képviselő-testület korábbi döntésének megfelelően a hulladékgazdálkodási közszolgáltatási szerződés aláírásra került az új közszolgáltatóval, így 2017. október 1-től Celldömölkön a hulladékkezelési közszolgáltató az STKH Sopron és Térsége Nonprofit Kft. A soproni közszolgáltató cég és a Celli Huke Hulladék Kezelési Nonprofit Kft. közötti alvállalkozói szerződés szintén aláírásra került. Mindkét szerződés határozott időre, 2017. december 31-ig szól.

A folyamatos közszolgáltatás biztosítása érdekében a hulladékszállítási közszolgáltató STKH Sopron és Térsége Nonprofit Kft. ajánlatot tett új szerződés megkötésére 2018. január 1-től 2020. június 30-ig terjedő időszakra, a jelenlegi szerződéses feltételekkel.

A Celli Huke Kft. alvállalkozói szerződésével kapcsolatban a cég ügyvezetője a mellékelt levelet küldte az Önkormányzat részére. A felvázolt NHKV Zrt., illetve STKH Sopron Kft. részéről fennálló folyamatos finanszírozási késedelem miatt a 2017. év utolsó negyedévi gazdálkodási adatai még nem ismertek, ezért javasoljuk az alvállalkozói szerződés határozott idejű, 2018. június 30-ig történő meghosszabbítását.

A Celli Huke Kft. ügyvezetőjének, Bognár Zsoltnak a kinevezése 2017. december 31-én szintén lejár. Amennyiben az alvállalkozói szerződés hosszabbítása megtörténik, javasoljuk az ügyvezető kinevezésének 2018. június 30-ig történő meghosszabbítását.

Az Ügyrendi, Jogi és Közbiztonsági Bizottság, valamint a Városfejlesztési és Költségvetési Bizottság a következő határozati javaslat elfogadását javasolta a képviselő-testületnek.

HATÁROZATI JAVASLAT:

1./ A képviselő-testület kössön szerződést az STKH Sopron és Térsége Nonprofit Kft-vel a hulladékkezelési közszolgáltatás ellátására 2018. január 01-től 2020. június 30-ig terjedő időszakra, a közbeszerzésekről szóló 2015. évi CXLII. törvény 9.§ (1) bekezdés j.) pontjában foglaltak alapján kivételi körben.

2./ A képviselő-testület adja hozzájárulását ahhoz, hogy a Celli Huke Hulladék Kezelési Nonprofit Kft az STKH Sopron és Térsége Nonprofit Kft-vel a celldömölki hulladékkezelés ellátására megkötött alvállalkozói szerződését 2018. június 30-ig meghosszabbítsa.

3./ a./ A képviselő-testület bízza meg 2018. január 1-től 2018. június 30-ig munkaviszonyban Bognár Zsoltot, a Celli Huke Hulladék Kezelési Nonprofit Kft ügyvezetői feladatok ellátásával.

b./ A képviselő-testület hatalmazza fel a polgármestert az Alapító Okirat módosítás, valamint a munkaszerződés aláírására.

c./ A képviselő-testület utasítsa a Kft ügyvezetőjét, hogy a változás cégnyilvántartási átvezetése érdekében a szükséges intézkedéseket tegye meg.

Felelős: Fehér László polgármester
Farkas Gábor jegyző

Határidő: azonnal

Cellödömök, 2017. december 14.



Celldömölk Város Önkormányzata
9500 Celldömölk, Városháza tér 1.

Iktatószám: 100/2016

Tárgy: alvállalkozói szerződés hosszabbítás

Tisztelt Polgármester Úr!

Tisztelt Képviselőtestület!

A Celli HUKE Nonprofit Kft. 2017.10.01-től 2017.12.31-ig alvállalkozási szerződést kötött az STKH Sopron és Térsége Nonprofit Kft.-vel. Mivel a szerződés december 31-el hatályát veszti, ezért szeretném kérni a szerződés meghosszabbítását egyenlőre csak 2018.06.30-ig biztonsági megfontolásból az előre nem látható pénzügyi finanszírozások miatt.

Az információink alapján az STKH Nonprofit Kft. -vel a szerződésben szereplő 2017. utolsó negyedévének az elszámolása előre láthatólag 2018. márciusában fog megtörténni. Az elszámolást követően fog nyilvánvalóan kiderülni, hogy esetlegesen szükség van-e szerződés módosításra ahhoz, hogy az alvállalkozói tevékenységünket tovább folytathassuk az eddig nyújtott szolgáltatási színvonalon a lehívott közszolgáltatási finanszírozás arányában.

2017-es évre vonatkozóan a mai napig (2017.12.08.) az NHKV Zrt. -től az első kettő negyedév finanszírozását kaptuk meg, a harmadik negyedév elszámolása még folyamatban van.

A finanszírozások alakulása NHKV Zrt. -től:

-I negyedév: bruttó 27.150.083 Ft

-II negyedév: bruttó 24.979.784 Ft

-III negyedévre várható összeg: 26.064.933Ft

Várható finanszírozás STKH Kft. -től

-IV negyedév várható összeg: 27.150.083 Ft

A várható bevételek teljes körű beérkezése után válik nyilvánvalóvá a bevételek és költségek aránya. Reményeink szerint az előző negyedévek tematikájának megfelelően ezek a finanszírozások maradéktalanul teljesülnek, így a 2018. második félévétől kezdődően egy hosszabb távú alvállalkozói szerződés megkötése lenne a cél.

Celldömök, 2017. december 08.

Tisztelettel:

Cs. HUKE Nonprofit Kft
0500 Celldömök, Kossuth t. 11. H
Adószám: 11317705-2-18
Kétfi Bank számlaszám
12404711 01000000000000000000

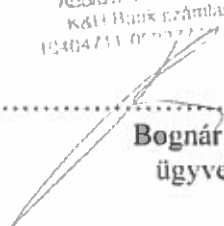
Bogán Zsolt
ügyvezető

CELLDÖMÖLKI KÖZÖS ÖNKORMÁNYZATI HIVATAL

ELŐTERJESZTÉS

a Képviselő-testület
2017. decemberi ülésére

Folyó ügyek: 8

Tárgy: Önkormányzati garanciavállalás meghosszabbítása a Celli Huke Nonprofit Kft. folyószámlahiteléhez

A 100%-ban önkormányzati tulajdonú gazdasági társaságok közül a Celli Huke Nonprofit Kft. 10 millió Ft összegű folyószámla hitellel rendelkezik. A garanciavállalási szerződés 2017. december 31-én lejár, annak meghosszabbítása indokolt a Képviselő-testület részéről.

A bank csak az önkormányzat garanciavállalásával nyújt hitelt az önkormányzati tulajdonú gazdasági társaságoknak, a hitelszerződésben a cégeknél ez a kikötés van: „A Hitelfelvevő tudomásul veszi, hogy a Szerződés fenntartási feltétele a Celledömölk Város Önkormányzat részéről történő garancia folyamatos vállalása a jelen Szerződés alapján fennálló Folyószámla-hitelkeret mindenkori összegének és ennek járulékaik erejéig.”
A folyószámlahitel nélkülözhetetlen a Kft. likviditásához.

Magyarország államháztartásáról szóló 2011. évi CXCV. törvény (Áht.) 96. § (2) előírja, hogy a helyi önkormányzat garanciavállalásának vagy kezességének feltétele garancia- vagy kezességvállalási díj kikötése. A jogszabály nem rendelkezik a díj megállapítására vonatkozóan számszaki előírással, a Kormányhivatal tájékoztatása szerint a garanciavállalási díj javasolt mértéke kötelezettségvállalás 0,5-2%-a.

A képviselő-testület magasabb díjat is javasolhat, azonban a Kft. likviditási helyzete és a 2017. évi üzleti terv számainak ismeretében, a minimális 0,5% díjat javasoljuk, ami 10.000.000 Ft esetén 50.000 Ft-t jelent.

A Celli Huke Kft-nek Celledömölk Város Önkormányzata részére 2017. december 31-ig kell megfizetnie az 50.000 Ft garanciavállalási díjat.

A Huke Kft. ügyvezetője kéri a garanciavállalási megállapodás meghosszabbítását.

HATÁROZATI JAVASLAT:

1. A Képviselő-testület garanciát vállal a Celli HUKÉ Nonprofit Kft. K&H Bank Zrt-nél fennálló 10.000.000 Ft keretösszegű folyószámlahitele mögé 2018. január 1 - 2018. december 31-ig.
2. A Képviselő-testület a kötelezettségvállalás 0,5%-nak megfelelő garanciavállalási díjat állapít meg. A Celli HUKÉ nonprofit Kft. az 50.000 Ft garanciavállalási díjat 2017. december 31-ig megfizeti Celledömölk Város Önkormányzatának.

3. A Képviselő-testület felhatalmazza Fehér László Polgármestert, hogy a mellékelt tervezetnek megfelelően a Celli HUKÉ Nonprofit Kft. folyószámlahitele mögötti garanciavállalási szerződést aláírja.

Felelős: Fehér László polgármester
Bognár Zsolt, a Celli Huke Nonprofit Kft.
ügyvezetője

Határidő: azonnal

A Városfejlesztési, Költségvetési Bizottság az előterjesztést megtárgyalta és a határozati javaslat elfogadása mellett döntött.

Kérem a tisztelt Képviselő-testületet az előterjesztés megtárgyalására.

Celldömölk, 2017. december 14.

Fehér László
polgármester



GARANCIA
IBD-MUN-17-0012/A

(a továbbiakban: „Garancia”)

Címzett:

K&H BANK ZRT.

(székhelye: 1095 Budapest, Lechner Ödön fasor 9.

Cégjegyzékszám és nyilvántartó bíróság: Cg. 01-10-041043, Fővárosi Törvényszék Cégbírósága)

(a továbbiakban: a „Bank”)

Kibocsátó:

CELLDÖMÖLK VÁROS ÖNKORMÁNYZAT

(székhelye: 9500. Celldömölk, Városháza tér 1.

Adószáma: 15733593-2-18)

(a továbbiakban: a „Garantőr”)

Megbízó:

CELLI HUKÉ NONPROFIT KFT.

(székhelye: 9500 Celldömölk, Dr. Gréfin tér 10.

Cégjegyzékszám és nyilvántartó bíróság: Cg. 18-09-102839, Szombathelyi Törvényszék Cégbírósága)

(a továbbiakban: a „Megbízó”)

1. BIZTOSÍTOTT KÖTELEZETTSÉGEK

- (1) Ez a Garancia a (2) pontban megjelölt biztosított szerződésből (a továbbiakban: „**Biztosított Szerződés**”) származó összes fennálló vagy a jövőben esedékessé váló vagy keletkező (akár tényleges, akár feltételes) fizetési kötelezettség biztosítására szolgál, beleértve a tőke visszafizetésének, a szerződéses és késedelmi kamatok, díjak, költségek, és a Biztosított Szerződés alapján a Banknak minden egyéb jogcímen járó összeg megfizetésének kötelezettségét (együttesen a továbbiakban: a „**Biztosított Kötelezettségek**”).
- (2) A Biztosított Szerződés adatai:
- | | |
|----------------|--------------------------------------|
| Megnevezése: | Folyószámlahitel Szerződés |
| Kelte: | 2014. június 16. |
| Száma: | IBD-MUN-14-0064-1 |
| Tőkeösszege: | 10.000.000 Ft, azaz Tízmillió forint |
| Lejárat napja: | határozatlan idejű |
- (3) A Garantőr elismeri, hogy a Biztosított Szerződést teljes terjedelmében, annak valamennyi mellékletével együtt megismerte.

2. GARANCIA

- (1) A Garantőr ezennel visszavonhatatlanul és feltételek nélkül kötelezettséget vállal a Bank javára a Biztosított Kötelezettségek e garanciavállalásban foglalt feltételek szerinti megfizetésére **10.000.000 Ft, azaz Tízmillió forint** összeg erejéig. A Garantőr vállalja, hogy a Bank első írásbeli felszólítása alapján 3 napon belül megfizeti a Banknak a felszólításban megjelölt összeget, feltéve, hogy a felszólításban a Bank kijelenti, hogy a Megbízó annak az összegnek a teljesítését a Biztosított Szerződés alapján, az abban meghatározott esedékességi időpontban elmulasztotta. A Garantőr fizetési kötelezettsége független a Biztosított Szerződés érvényességétől és hatályosságától, valamint a Biztosított Szerződésből, vagy bármilyen más jogviszonyból eredő megtámadási és kifogásolási jogtól, továbbá nem vitathatja a szerződésszegés tényét, és a felszólításban megjelölt összeg nagyságát.

- (2) A Garantőr fizetési kötelezettségeit abban a pénznemben teljesíti, amelyben a Biztosított Kötelezettséget meghatározták. Ettől eltérő pénznemben történő fizetés esetén köteles akkora összeget a Bank rendelkezésére bocsátani, amelynek a Bank által a teljesítés napján jegyzett devizavételi árfolyamon számított ellenértéke megfelel a Biztosított Kötelezettségek pénznemében meghatározott, a jelen Garancia alapján fizetendő összegnek.
- (3) A Garantőr köteles kötelezettségeit attól függetlenül teljesíteni, hogy a Garantőr, a Megbízó vagy bármely harmadik személy vitatja, vagy kétségbe vonja a Biztosított Kötelezettségek fennállását vagy mértékét.
- (4) Ha a Biztosított Kötelezettségekért egyidejűleg vagy egymásra tekintettel többen vállaltak garanciát, a garantőrök egyetemlegesen felelnek.

3. EGYÉB KÖTELEZETTSÉGVÁLLALÁSOK

- (1) A Garantőr vállalja, hogy a Garancia hatálya alatt átadja a Banknak:
 - (a) a mindenkor hatályos jogszabály(ok) rendelkezéseinek megfelelően elkészített éves zárszámadási rendeletét mellékletekkel – amennyiben annak elkészítésére jogszabály kötelezi – haladéktalanul, annak elkészültét követően (de semmi esetre sem később, mint az adott költségvetési év végét követő 160. nap);
 - (b) az aktuális költségvetési évre vonatkozóan elkészített költségvetési rendeletét mellékletekkel haladéktalanul, annak elkészültét követően (de semmi esetre sem később, mint az adott költségvetési év április 30. napjáig);
 - (c) a Bank felhívására a rá vonatkozó bármilyen egyéb olyan pénzügyi vagy egyéb információt, amely szükséges annak érdekében, hogy a Bank a Garantőr pénzügyi állapotáról, gazdasági helyzetéről az adott körülményekre tekintettel megbízható és valós képet kapjon.
- (2) A Garantőr vállalja, hogy haladéktalanul írásban értesíti a Bankot arról, ha a Garancia hatálya alatt pénzügyi helyzete olyan mértékben romlik, vagy bármilyen egyéb olyan körülmény merül fel, amely hátrányos kihatással lehet azon képességére, hogy a Garanciából származó kötelezettségeit maradéktalanul teljesítse.

4. A GARANTŐR SZAVATOSSÁGI ÉS EGYÉB NYILATKOZATAI

- (1) A Garantőr a magyar jog alapján érvényesen létrejött, bejegyzett és működő gazdálkodó szervezet.
- (2) Jelen Garancia a Garantőr jogszerű, érvényes és kötelező erejű kötelezettségvállalását jelenti, amely hatályos, és a benne foglalt feltételeknek megfelelően vele szemben kikényszeríthető.
- (3) A Garantőr jogosult garanciát vállalni, és teljesíteni a belőle származó kötelezettségeket, és megtett minden szükséges lépést annak érdekében, hogy a garanciavállalást érvényesen megtegye, és az abból eredő kötelezettségeit teljesítse.
- (4) A Garantőr nem esett olyan szerződésszegésbe egyetlen szerződés vonatkozásában sem (amelynek szerződő fele, vagy amely rá nézve kötelező erejű lehet), amely befolyásolhatná azon képességét, hogy teljesítse a Garancia szerinti kötelezettségeit, vagy betartsa annak rendelkezéseit.
- (5) Jelen Garancia teljesítése sem most, sem a jövőben nem áll összeütközésben (i) semmilyen jogszabállyal, rendelkezéssel vagy bírósági vagy hatósági határozattal; (ii) a Garantőr kötelezettségét megtestesítő bármely szerződéssel vagy a Garantőr kötelezettségeit megtestesítő más dokumentummal (iii) a Garantőr társasági dokumentumaival.

- (6) A Garantőr által a Bank számára átadott pénzügyi kimutatások (i) a vonatkozó számviteli előírásoknak megfelelően készültek; és (ii) valós és megbízható képet adnak a Garantőrnek – a kimutatás időpontjában fennálló - pénzügyi és vagyoni helyzetéről, valamint a kimutatások készítésének időpontját követően nem történt lényeges hátrányos változás a pénzügyi és vagyoni helyzetében.
- (7) A Garanciával összefüggésben a Banknak átadott minden információ, jelentés, kimutatás valós és pontos volt és marad minden vonatkozásban, és nem maradt ki belőlük semmilyen tény, ami félrevezetővé tenné a benne foglalt kijelentéseket.
- (8) A Garantőrnek nincsenek jelentős adósságai, és általa nyújtott biztosítékai azokon túl, amit a Bank számára írásban feltár.
- (9) Nincs sem rendes bíróság, sem választottbíróság előtt folyó peres eljárás, és nincs közigazgatási eljárás sem folyamatban (illetőleg a Garantőr legjobb tudomása szerint ilyen nincs is függőben, és nem is fenyeget), amely kedvezőtlen kimenetele esetén, ésszerű megítélés alapján valószínűleg lényegesen hátrányos hatással lenne a Garantőr üzletmenetére, pénzügyi és vagyoni helyzetére, vagy azon képességére, hogy a Garanciából eredő kötelezettségeit teljesítse.
- (10) A Garantőr kijelenti, hogy rendelkezik, és a Garancia hatálya alatt folyamatosan rendelkezni fog a Garanciában tett kötelezettségvállalásának maradéktalan teljesítéséhez szükséges pénzügyi és vagyoni fedezettel.

5. HATÁLY

A Garancia 2018. január 01. napján a lép hatályba, és 2018. december 31. napjáig marad hatályban. A Garantőr kizárólag a fent meghatározott időpontban szabadulhat a Garancia alapján fennálló fizetési kötelezettsége alól.

6. VEGYES ÉS ZÁRÓ RENDELKEZÉSEK

- (1) A Garancia csak a Bank előzetes írásbeli hozzájárulásával módosítható.
- (2) A Bank, a Megbízó és Garantőr alatt ezek jogutódját is érteni kell.
- (3) Ez a Garancia a Bank által átruházható és engedélyezhető.
- (4) A Garanciára a magyar jog szabályai irányadók.

Kelt: 2017. december 21.

ALÁÍRÁSOK

a Garantőr:
CELLDÖMÖLK VÁROS ÖNKORMÁNYZAT

Aláírás:

Aláírás:

Név:

Név:

ELŐTERJESZTÉS

a képviselő-testület 2017. december 20-i ülésére

Tárgy: Tájékoztatás jelzőrendszeres házi segítségnyújtásról, Szakmai Program és Szervezeti, Működési Szabályzat változásairól.

1. Jelzőrendszeres házi segítségnyújtásról

A jelzőrendszeres házi segítségnyújtás szolgáltatást a Kemenesaljai Szociális, Gyermekjóléti és Egészségügyi Intézményfenntartó Társulás a Népjóléti Szolgálat útján látja el, az államtól átvállalt feladatként. 2016. évre vonatkozóan 100 készülék fenntartását biztosította a Szolgálat, ebből 47 db készülék a környező településeken, 53 db készülék pedig Celldömölkön került kihelyezésre. A feladatmutató teljesítése érdekében minden naptári napon kinn kell lennie a készülékeknek, ugyanis ez szolgál a finanszírozás alapjául.

Tekintettel a jelzőrendszeres házi segítségnyújtás bevételeinek és kiadásainak jelentős különbözőségére a 2016. évi tényadatok alapján, az államtól átvállalt feladatellátás fedezetének biztosításához a 2017. évben a hiány csökkentése érdekében került sor a térítési díj bevezetésére április 1-jétől kezdődően.

A térítési díj bevezetésénél figyelembe vételre kerültek a szociális igazgatásról és szociális ellátásokról szóló 1993. évi III. törvény 116.§ (1) és (3) bekezdésében foglaltak, mely szerint a személyi térítési díj nem haladhatja meg a szolgáltatást igénybe vevő személy rendszeres havi jövedelmének 2 %-át jelzőrendszeres házi segítségnyújtás esetében. A helyi rendeletben foglaltak szerint, ha az ellátott havi rendszeres jövedelme nem haladja meg a 80.000,- Ft-ot, mentesség illeti meg a díj megfizetés alól.

A személyi térítési díj összege 80.001,- Ft-tól 90.000 Ft-ig 1.600,- Ft/hó; 90.001,- Ft-tól 100.000 Ft-ig 1.800,- Ft/hó; és 100.001,- felett 2.000,- Ft/hó. Az elfogadott költségvetésbe 2017- évre 1.000.000,- Ft lett elfogadva.

2017. januártól áprilisig a szolgáltatást igénybe vevők száma 100 fő volt, majd április 01-jét követően ez a szám lecsökkent (jelenleg 46 fő) s a bevétel a lenti táblázat szerint alakult. A részletes települések szerinti igénybevételi kimutatást a mellékletek tartalmazzák.

A Népjóléti Szolgálat által a térítési díj bevezetése előtt jelzett kockázatok bekövetkeztek, azaz a készülékeket visszaadták, a szolgáltatást a fizetési kötelezettség miatt lemondták. A szolgálat a kieső ellátottak helyett új ellátottak bevonását kezdeményezte személyes megkeresések, hirdetések formájában, valamint más szolgáltatáson keresztül szakmai fórum megrendezésével. Ez azonban viszonylag kevés eredménnyel járt. Sajnálatos módon az ellátottak bentlakásos intézménybe való bekerülése (mely garantáltan biztosítja az éjjel- nappali felügyeletet) és az elhalálozási arány magas száma tovább csökkentette az igénybe vevők számát. A 2017. évben az ellátottak létszámának csökkenése 54 %-os volt. Új felvételre 3 esetben került sor. A többi érdeklődőnek nem a szolgáltatás térítési díja jelentett problémát, hanem a karórás rendszer hiánya.

A riasztások száma 2017. októberig 84 alkalom. A diszpécserközpont ilyenkor jelzi a Gondozóházban szolgálatot teljesítő ápolónak a riasztás tényét, annak okát. Az ápoló riasztja a készenlétet teljesítő sofört, majd együtt kivonulnak és a szükséges intézkedéseket megteszik.

Bevétel	Eredeti előirányzat 2017. év	2017. 10.31-ei állapot	Tervezett állapot 2017. 12.31-ig
Állami támogatás	2.960.000,- Ft	0,- Ft	1.850.151,- Ft
Saját bevétel	1.000.000,- Ft	455.520,- Ft	646.920,- Ft
Összesen	3.960.000,- Ft	455.520,- Ft	2.497.071,- Ft

Az állami támogatás csökken a készülékszám csökkenésével. Ha a térítési díj nem került volna bevezetésre, az állam támogatás összege változatlan maradt volna. A kihelyezett készülékek számának drasztikus csökkenése, továbbá a térítési díj bevétel bevezetése nem hozta meg a várt eredményt, azaz a saját bevétel növekedést és az állami támogatás szinten maradását.

A jelzőrendszeres házi segítségnyújtás kiadásai a 2017. évben az alábbiak szerint alakultak:

- Személyi jellegű kiadások az elfogadott eredeti 2017-es költségvetés alapján:

1/2000 (I.7.) SzCsM rendelet 2. számú melléklete szerint a szolgáltatás készenléti rendszerben történő folyamatos működtetéséhez 40 készülékenként legalább 2 fő szociális gondozó szükséges.

A hét minden munkanapján 8-16 óra között csatolt munkakörben 1 fő klubgondozónő koordinálja a beérkező riasztásokat és a kivonulást. 16 órától másnap reggel 8 óráig, illetve hétfőn és munkaszüneti napokon 24 órában az Idősek Otthona II. és Gondozóház veszi át a feladatokat.

2 fő gondozó a szakellátásban ápoló-gondozóként dolgozik. 2017. évi személyi alapbérük 4.384.274 Ft.

A bérük ágy melletti pótlékot is tartalmaz, ami nem közvetlenül a jelzőrendszeres házi segítségnyújtáshoz kapcsolódik, hanem az ápoló-gondozó tevékenységhez, ennek összege 351.360 Ft. Műszakpótlékuk 934.308 Ft.

A személyi jellegű bérkiadások a munkáltatói járulékokkal együtt 6.508.302 Ft-ot tesznek ki. Ez az összeg 2018. évben a minimálbér emeléseknek köszönhetően tovább fog emelkedni.

A jelzőrendszeres házi segítségnyújtás megszüntetése esetén a foglalkoztatásukra továbbra is szükség van az intézményben jelentkező megnövekedett ápolási-gondozási szükségletek okán.

- Távfelügyelet díja

A jelzőrendszeres házi segítségnyújtás indulásakor a fenntartó nem vállalta a diszpécserközpont kialakításának költségeit. A Sárvári Security biztosítja jelenleg a távfelügyeletet 20 db saját és 80 bérelt készülékkel. A Szolgáltató rugalmasságának köszönhetően az idei évben távfelügyeleti díjat csak a tényleges kihelyezett készülékek után fizet a Szolgálat. A szerződés határozott idejű 2017. december 31-ig szól.

Kiadás neve	Összeg/év
távfelügyeleti díj 20 db készülék	170.388,- Ft
távfelügyeleti- és bérleti díj bérelt készülék	630.936,- Ft
Összesen 801.324 Ft távfelügyeleti díj. Itt megtakarítás jelentkezik 520.746 Ft összegben.	

- Készenlét díjazása

A készenléti ügyeletet a kivonulás biztosítása érdekében tiszteletdíjban részesülő gépkocsivezetők látják el az év minden napján. Munkaidő után 16 órától másnap reggel 8 óráig, illetve hétfőn és munkaszüneti- és ünnepnapokon 24 órában. Riasztás esetén az ő

feladatuk a kivonuló szakmai személyzet szállítása. A készenlét, készenléti ügyelet díjazása az intézménynél átalány formájában került meghatározásra a feladatellátás kialakításakor. Jelenleg az erre meghatározott éves keret 274.500 Ft. A jogszabályi előírásoknak megfelelően ezt mindenképp rendezni szükséges és hozzáigazítani a 2018. évi béremelésekhez. Ennek összege várhatóan 2.000.000 Ft.

- **Dologi kiadások**

A jelzőrendszeres házi segítségnyújtás dologi költségei 2017. évben várhatóan 1.422.572 Ft, melynek összege 2018. évben az inflációs szorzóval emelkedhet. 2018-ra 46 készülékkel számolva az állami finanszírozás várhatóan 1.763 806 Ft, míg a saját (térítési díj) bevétel 765 600,- Ft, így összesen 2.529 406 Ft.

Kiadás	Eredeti előirányzat 2017. év	Módosított előirányzat	2017. 10.31-ei állapot	Tervezett állapot 2017. 12.31-ig
Személyi jellegű (bér, járulék)	5.364.528,- Ft	5.882.061,- Ft	5.866.235,- Ft	5.882.061,- Ft
Dologi	1.422.572,- Ft	1.422.572,- Ft	825.866,- Ft	1.422.572,- Ft
Összesen:	6.787.100,- Ft	7.304.633,- Ft	6.692.101,- Ft	7.304.633,- Ft

A szolgáltatás 2017. évi hiánya 4.807.562,- Ft (ebben az esetben a költségvetésen alapuló tényadatok kerültek figyelembe vételre, azaz a személyi jellegű kiadásoknál a bérek és járulékok ágy melletti pótlék és műszakpótlék nélkül, valamint a dologi kiadások).

A szolgáltatás 2017. évi hiánya kalkulálva a személyi jellegű kiadásoknál a műszakpótlékkal és ágy melletti pótlékkal is a bérek és járulékok mellett, valamint ide számolva a készenléti díjazását is: 5.708.303,- Ft.

A fenntartó számára megfontolásra javasoljuk az alábbiakat:

1. A jelenlegi készülékszám megtartása mellett is működtetni a szolgáltatást
2. A szolgáltatás megszüntetése (Ebben az esetben a felmondástól számítva 3 hónapig még biztosítani kell a szolgáltatást)

A mi problémánk nem egyedüli az országban, hiszen pl. Zala megyében a jelzőrendszeres házi segítségnyújtást a Vöröskereszt szolgáltatja, de ők is finanszírozási gondokkal küzdenek, s nem tudnak korszerűsíteni sem.

2. Szakmai Programról, Szervezeti és Működési Szabályzatról

Az intézményi alapdokumentumokban a változások lényege az alábbiakban foglalható össze:

- 2018. január 01-jét követően a személyes gondoskodást nyújtó szociális intézmények szakmai feladatairól és működésük feltételeiről szóló 1/2000. (I.7.) SzCsM rendelet 2. számú- szociális gondoskodás formáinak szakmai létszámnormái c.- mellékletében a munkakörök megnevezése módosításra kerül. Ennek megfelelően és így eleget téve a jogszabályban előírt átfutási időnek az intézmény Szakmai Programjában, valamint Szervezeti és Működési Szabályzatában az érintett szövegrészek a rendeletben foglalt megnevezéseknek megfelelően módosításra kerültek,
- megjelenítettük a kormányzati funkciók alapfeladatainkat,
- az ÁNTSZ-nél működési engedélyeztetési eljárás kezdeményezése megtörtént a

Védőnői Szolgálat telephely változtatása, valamint az intézmény Alapító okiratának módosítása miatt. Ennek tükrében az intézményi alapidokumentumokban a Védőnői Szolgálat címe módosításra került.

- beírásra kerültek a házi segítségnyújtásba a személyi gondozás és szociális segítség részletes feladatköreit a jogszabályban foglalt előírásoknak megfelelően, valamint
- beírásra kerültek a bölcsődénél a bölcsődei dajka munkakörrel összefüggésben elvárt feladatok, tevékenységi körök, továbbá
- beírásra került a Család- és Gyermekjóléti Központ vonatkozásában az óvodai és iskolai szociális segítő tevékenység, mely 2019. április 30-ig az EFOP- 3.2.9.-16-2016-00059 számú pályázat keretén belül valósul meg a Népjóléti Szolgálatnál

A dokumentumok terjedelmük miatt nem kerültek csatolásra.

A Kemenesaljai Szociális, Gyermekjóléti és Egészségügyi Intézményfenntartó Társulás Társulási Tanácsa a jelzőrendszeres házi segítségnyújtás megszüntetéséről döntött. A Népjóléti Szolgálat dokumentumainak módosítását elfogadta.

Az előterjesztést megtárgyalta a Humán Szolgáltatások Bizottsága valamint a Városfejlesztési és Költségvetési Bizottság és elfogadásra javasolta.

Celldömölk, 2017. 12. 14.

HATÁROZATI JAVASLAT:

1./ A képviselő-testület értsen egyet a Kemenesaljai Szociális, Gyermekjóléti és Egészségügyi Intézményfenntartó Társulás Társulási Tanácsa döntésével, hogy a jelzőrendszeres házi segítségnyújtás 2018. évre történő felmondását kezdeményezi a Szociális és Gyermekvédelmi Főigazgatóságnál.

2./ A képviselő-testület értsen egyet a Kemenesaljai Szociális, Gyermekjóléti és Egészségügyi Intézményfenntartó Társulás Társulási Tanácsa döntésével és fogadja el a Népjóléti Szolgálat Szakmai Programjának valamint Szervezeti és Működési Szabályzatának módosítását.

Felelős : Fehér László polgármester
Farkas Gábor jegyző

Határidő: azonnal

Farkas Gábor
jegyző



Mellékletek

1. sz. melléklet

2017. 04.-05. hónapra a kihelyezett készülékek száma 48 db, ebből 13 főt mentesség illet meg. Bevétel: 133 900 Ft

$$\begin{aligned}26 \text{ fő} \times 4.000,- \text{ Ft} &= 104.000,- \text{ Ft} \\4 \times 3200 &= 12.800 \\4 \times 3600 &= 14.400 \\1 \times 2700 &= 2700\end{aligned}$$

6. hónapra a bevétel: 63 400 Ft

$$\begin{aligned}24 \times 2000 &= 48000 \\4 \times 1600 &= 6400 \\5 \times 1800 &= 9000\end{aligned}$$

7. hónapra a bevétel: 65 020 Ft

$$\begin{aligned}23 \times 2000 &= 46000 \\5 \times 1800 &= 9000 \\3 \times 1600 &= 4800 \\1 \times 800 &= 800 \text{ megszűnt} \\1 \times 1495 &= 1495 \text{ megszűnt} \\1 \times 1690 &= 1690 \text{ új felvétel} \\1 \times 1235 &= 1235 \text{ új felvétel}\end{aligned}$$

8. hónapra a bevétel: 63 800 Ft

$$\begin{aligned}25 \times 2000 &= 50000 \\5 \times 1800 &= 9000 \\3 \times 1600 &= 4800\end{aligned}$$

9. hónaptól 12. hónapig tervezett bevétel

2017. 09. 01-től 45 készülék maradt. Ebből 33 db fizetős, 12 nem fizet.
 $63800 \times 3 = 191.400,-$

Jelenlegi állapot szerint:

Ellátottak száma	46 fő
A szolgáltatást igénylők száma (térítési díjat fizetők)	33 fő
A szolgáltatást igénylők száma (térítési díjat nem fizetők)	13 fő

Település: Celldömölk

Kihelyezett készülékek száma: 22 db

Igénybe vevők száma térítési díjjal: 17 fő

ebből: 16 fő 2.000,-

1 fő 1.800,- Ft

Térítési díjat nem fizető: 5 fő

Megszüntetést kérők száma térítési díj bevezetése után: 31 fő

Település: Mersevát

Kihelyezett készülékek száma: 2 db

Igénybe vevők száma térítési díjjal: 1 fő

ebből: 1 fő 2.000,-

Térítési díjat nem fizető: 1 fő

Megszüntetést kérők száma térítési díj bevezetése után: 3 fő

Település: Kemeneskápolna

Kihelyezett készülékek száma: 1 db

Térítési díjat nem fizető: 1 fő

Megszüntetést kérők száma térítési díj bevezetése után: 1 fő

Település: Nemeskocs

Kihelyezett készülékek száma: 1 db

Térítési díjat nem fizető: 1 fő

Megszüntetést kérők száma térítési díj bevezetése után: 1 fő

Település: Nemeskeresztúr

Kihelyezett készülékek száma: 0 db

Megszüntetést kérők száma térítési díj bevezetése után: 3 fő

Település: Keléd

Kihelyezett készülékek száma: 4 db

Igénybe vevők száma térítési díjjal: 1 fő

ebből: 1 fő 1.800,- Ft

Térítési díjat nem fizető: 3 fő

Megszüntetést kérők száma térítési díj bevezetése után: 1 fő

Település: Karakó

Kihelyezett készülékek száma: 2 db

Igénybe vevők száma térítési díjjal: 2 fő

ebből: 1 fő 2.000,-

1 fő 1.800,- Ft

Megszüntetést kérők száma térítési díj bevezetése után: 0 fő

Település: Tokorcs

Kihelyezett készülékek száma: 0 db

Megszüntetést kérők száma térítési díj bevezetése után: 1 fő

Település: Jánosháza

Kihelyezett készülékek száma: 8 db

Igénybe vevők száma térítési díjjal: 7 fő

ebből: 4 fő 2.000,-

2 fő 1.800,- Ft

1 fő 1.600,-

Térítési díjat nem fizető: 1 fő

Megszüntetést kérők száma térítési díj bevezetése után: 0 fő

Település: Kemenessömjén

Kihelyezett készülékek száma: 1 db

Igénybe vevők száma térítési díjjal: 1 fő

ebből: 1 fő 2.000,-

Megszüntetést kérők száma térítési díj bevezetése után: 7 fő

Település: Nagysimonyi

Kihelyezett készülékek száma: 2 db

Igénybe vevők száma térítési díjjal: 2 fő

ebből: 1 fő 2.000,-

1 fő 1.800,- Ft

Megszüntetést kérők száma térítési díj bevezetése után: 5 fő

Település: Mesteri

Kihelyezett készülékek száma: 1 db

Térítési díjat nem fizető: 1 fő

Megszüntetést kérők száma térítési díj bevezetése után: 1 fő

ELŐTERJESZTÉS

a képviselő-testület 2017. december 20-i ülésére

Tárgy: A Kemenesaljai Szociális, Gyermekjóléti és Egészségügyi Intézményfenntartó Társulás Társulási Megállapodásának módosítása.

A fogászati rendelők után a védőnői szolgálat új helye is elkészült a Celldömölk, Bartók Béla u. 1/c. épületének földszintjén.

A változás érinti Kemenesaljai Szociális, Gyermekjóléti és Egészségügyi Intézményfenntartó Társulás Társulási Megállapodás 6./ pontjában a telephelyek közül a 9500 Celldömölk, Sági u. 10. megszűnik, helyébe a 9500 Celldömölk, Bartók Béla u. 1/c. szám kerül.

A jelzőrendszeres házi segítségnyújtás megszűnése esetén „A társulás által ellátott feladatok a kormányzati funkciók alapján című 4. pont felsorolásából kikerül a 107053 jelzőrendszeres házi segítségnyújtás megnevezés.

A 6.1. és 9.3. pontokból a 14. számú mellékletre való hivatkozás megszűnik.

Egészségügyi ellátáshoz kapcsolódó ügyeleti ellátás – ellátási területe megnevezésű 15. számú melléklet száma 14. számra változik.

A Társulási Megállapodás módosítását minden önkormányzatnak el kell fogadni.

Az előterjesztést megtárgyalta a Humán Szolgáltatások Bizottsága és elfogadásra javasolta.

HATÁROZATI JAVASLAT:

A képviselő-testület fogadja el, hogy

1./ Kemenesaljai Szociális, Gyermekjóléti és Egészségügyi Intézményfenntartó Társulás Társulási Megállapodása 6./ pontjában a Népjóléti szolgálat telephelyei közül a 9500 Celldömölk, Sági u. 10. szám megszűnik, helyébe 9500 Celldömölk, Bartók Béla u. 1/c. szám kerül.

2./ A jelzőrendszeres házi segítségnyújtás megszűnésével a

- „A társulás által ellátott feladatok a kormányzati funkciók alapján című 4. pont felsorolásából kikerül a 107053 jelzőrendszeres házi segítségnyújtás megnevezés.

- A 6.1. és 9.3. pontokban a 14. számú mellékletre való

hivatkozás megszűnik.

- A 14. számú melléklet hatályát veszti.

- Az „Egészségügyi ellátáshoz kapcsolódó ügyeleti ellátás – ellátási területe” megnevezésű 15. számú melléklet száma 14. számra változik.

Felelős : Fehér László elnök

Határidő: azonnal

Celldömök, 2017.12.14.

Farkas Gábor
jegyző



ELŐTERJESZTÉS

a képviselő-testület 2017. december 20-i ülésére

Tárgy: Előterjesztés a Támogató Szolgálat feltételeinek fejlesztéséről szóló pályázatról

1) Az Emberi Erőforrások Minisztériuma megbízásából és nevében a Szociális és Gyermekvédelmi Főigazgatósága nyílt pályázatot hirdetett a Támogató Szolgáltatást működtető és befogadott szolgáltatók feltételeinek fejlesztésére 2017. december 11-én.

A pályázat célja:

A pályázat közvetlen célja a Támogató Szolgálatok működési feltételeinek javítása: Új, vagy használt gépjármű vásárlása, meglévő járműpark bővítésére, vagy járművek cseréjére.

A Népjóléti Szolgálat a támogató szolgáltatás keretében használt gépjárművek nagymértékű igénybevétele miatt indokoltnak tartja megpályázni a gépjárművásárlást, mivel a feladat ellátásához speciális műszaki feltételekkel (4+3 pontos biztonsági rögzítéssel rendelkező, elektromos kerekesszék, valamint 9 fő szállítására alkalmas gépjármű) rendelkező gépjárműveket kell biztosítanunk. A fogyatékossgal élő gyermekek szállítására használt gépjárművek elhasználódtak, sok bennük a futott kilométer és egyre költségesebb a javításuk. A biztonságos szállítás érdekében indokoltá vált cseréjük. A szakmai előírásoknak megfelelő felszereltséggel rendelkező gépjármű beszerzését saját forrásból a Népjóléti Szolgálat költségvetése nem teszi lehetővé, ezért fontos lenne a meghirdetett pályázat lehetőségével élni.

A pályázat keretében igényelhető támogatás formája és mértéke: vissza nem térítendő támogatás, a pályázatban igényelt és megítélt támogatás 100 %-a, mely saját forrást nem igényel. A támogatási összeg kizárólag a szolgáltatás keretében használandó új, vagy használt gépjármű(vek) vásárlására fordítható, tehát elszámolható költség csak a gépjármű vételára lehet. Az igényelhető támogatás mértéke minimum 2.000.000,- Ft/ gépjármű, maximum 9.000.000,- Ft/ gépjármű.

A támogatás előfinanszírozású, 100%-os támogatási intenzitású. A "Lebonyolító" a támogatási összeget a támogatási szerződés mindkét fél által történő aláírását követő 30 napon belül előre utalja át.

Pályázat benyújtására jogosult a támogató szolgáltatást biztosító fenntartó.

A pályázat benyújtási határideje: 2018. március 30.

Az intézményvezető kéri a Fenntartó engedélyét a pályázat benyújtásához.

A Kemenesaljai Szociális, Gyermekjóléti és Egészségügyi Intézményfenntartó Társulás Társulási Tanácsa 2017. május 14-i ülésén már döntött egyszer a pályázat beadásáról, ahogy a testület is. Sajnos a májusi pályázat eredménytelen volt, ezért indokolt újra beadni a pályázatot.

Az előterjesztést megtárgyalta a Humán Szolgáltatások Bizottsága valamint a Városfejlesztési és Költségvetési Bizottság és elfogadásra javasolta.

HATÁROZATI JAVASLAT:

Celldömölk Város Önkormányzata az Emberi Erőforrások Minisztériuma megbízásából és nevében a Szociális és Gyermekvédelmi Főigazgatóság által meghirdetett, a Támogató Szolgáltatást működtető és befogadott szolgáltatók fejlesztése című pályázatra a Népjóléti Szolgálat részére 1 db 9 személyes gépjármű beszerzésének támogatására, 9.000.000,- Ft/ gépjármű összeggel pályázatot nyújtson be.

Felelős : Fehér László polgármester
Farkas Gábor jegyző

Határidő: azonnal

Celldömölk, 2017. december 14.



ELŐTERJESZTÉS

a Képviselő-testület 2017. december 20-i ülésére

Tárgy: Lovas vágta pálya kialakítása a Kemenes Vulkanpark melletti területen

Celladömölk Város Önkormányzata 2016. október 7-én pályázatot nyújtott be a GINOP-7.1.3-15 Gyógyhelyek komplex turisztikai fejlesztése támogatási kiírásra „Vulkan gyógyhely fejlesztése” címmel. Az 585.141.529 Ft összköltségű, 576.693.229 Ft támogatási igényű projekt a Vulkanpark épületének kávézóval történő bővítésére, tematikus játszópark, kisvasút, a Ság hegyen új ösvény, valamint közösségi és rendezvényter, fedett lelátó kialakítására vonatkozik.

A több mint egy éve benyújtott pályázat támogatási kérelmének elbírálásáról döntés még nem érkezett.

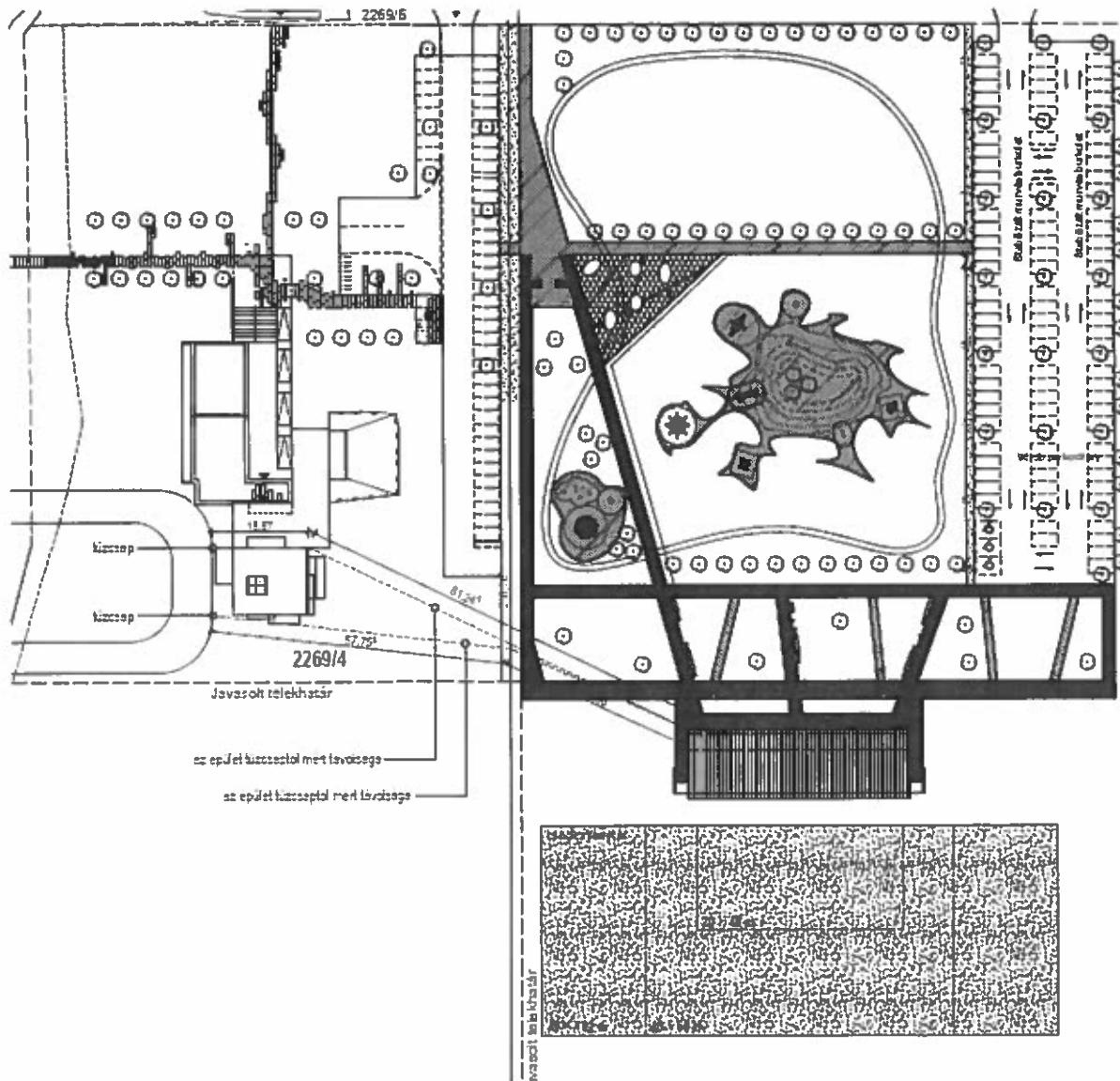

Major Albert lovas szakember a lovas sport, mint szabadidő sport népszerűsítése érdekében azzal a kéréssel fordult az Önkormányzathoz, hogy a Kemenes Vulkánpark melletti önkormányzati területen a Nemzeti Vágta helyi selejtezőinek lefolytatására alkalmas, ellipszis alakú vágtapálya kerüljön kialakításra 150x100 m-es méretben.

A kérelmező részére bemutatásra kerültek a GINOP projekt keretében készült tervrajzok, a lovas fejlesztést tartalmazó fedett lelátó és rendezvénytér terve is.

Major Albert a benyújtott pályázathoz képest javasolta egy új, nagyobb, 150 m hosszú, 100 m átmérőjű ellipszis pálya létesítését, amely magába foglalja a projekt keretében kialakítandó rendezvényteret. A tervezett rendezvényteret ilyen módon történő megvalósítása esetén fogathajtásra és díjugratásra alkalmas pályaként is javasolja hasznosítani.

Természetesen minden javaslat, ami egy adott létesítmény kihasználtságának növeléséhez és ezzel együtt a teljes projekt céljának, azaz a Vulkán gyógyhely komplexitásának és látogatószámának növelésének a sikerességéhez járul hozzá megfontolandó. Ugyanakkor figyelemmel kell lenni mindig arra, hogy a remélt beruházás nem magán, vagy kizárólag önkormányzati forrásokból valósul meg a tervek szerint, hanem uniós pályázati forrásokból. Így a támogatható tevékenységek köre és az egyes elemekre költendő források nagysága a kiírás szerint kötött, ami jelen esetben azt jelenti, hogy versenysportra alkalmas létesítmények finanszírozása nem megengedett, illetve a benyújtott pályázatban a rendezvénytér kialakítására, mintegy nettó 9 millió forint van előirányozva.

Az előterjesztést megtárgyalta a Városfejlesztési és Költségvetési Bizottság, és javasolta támogatni a fejlesztési elképzelést.

HATÁROZATI JAVASLAT:

A képviselő-testület nyilvánítsa ki szándékát arra vonatkozóan, hogy a GINOP-7.1.3-15 Gyógyhelyek komplex turisztikai fejlesztése támogatásra benyújtott pályázat sikeressége esetén megvizsgálja egy ellipszis alakú lovas vágtapálya kialakításának, illetve a projektbe történő beemelésének lehetőségét.

Felelős: Fehér László polgármester
Farkas Gábor jegyző

Határidő: azonnal

Cellödömölk, 2017. december 14.



Fehér László
polgármester

ELŐTERJESZTÉS

a Képviselő-testület
2017. december 20-ai ülésére

Tárgy: Útépítési program

A képviselőtestület döntött arról, hogy öt utca (Pördömölk, Gayer tér, Balassi Bálint, Kisdobos és Martinovics) építési engedélyezési terveit elkészítteti és leengedélyezteti.

A tervek készítésével a beszerzési pályázaton kiválasztott Zala West-Plan Bt. tervezőjét Tóth Norbertet bízta meg.

Az egyes utcák műszaki megvalósításának több féle igény szintje lehetséges, amik közül az ár/érték arányban legkedvezőbbet javasoljuk kiválasztani.

Az előterjesztést megtárgyalta a Városfejlesztési és Költségvetési Bizottság. A bemutatott tervvariációk közül négy utca tekintetében későbbre halasztotta a döntését. A Martinovics utca ez évi kivitelezői beszerzési pályázatának elindíthatósága miatt javaslat született az M22 kiegyenlítő réteggel, két rétegű aszfaltozással, szikkasztó árok csapadékvíz elvezetéses változat engedélyeztetésére és meghirdetésére. Javasolták továbbá a tervezői szerződés kibővítését a Móricz Zsigmond utcára.

HATÁROZATI JAVASLAT:

1. A képviselőtestület értsen egyet a Martinovics utca megtervezett műszaki megoldásával (M22 kiegyenlítő réteg, két rétegű aszfaltburkolat, szikkasztó árok csapadékvíz elvezetés) és kérje fel a Beszerzési Bizottságot a kivitelezői beszerzési pályázat lebonyolítására.
2. A képviselőtestület egészítse ki a Zala West-Plan Bt.-vel kötött tervezési szerződését a Móricz Zsigmond utca tervezési feladatával 350.000 Ft+ÁFA összegben.

Felelős: Fehér László polgármester
Farkas Gábor jegyző

Határidő: azonnal

Celldömölk, 2017. december 15.



ELŐTERJESZTÉS

a Képviselő-testület
2017. december 20-i ülésére

Tárgy: Csatlakozás „A legszebb konyhakertek – Magyarország legszebb konyhakertjei” országos program 2018. évi fordulójához

Celldömök Város Önkormányzata a 2017. évben először vett részt „A legszebb konyhakertek – Magyarország legszebb konyhakertjei” országos programban, mely Karcag alpolgármestere, Kovács Szilvia kezdeményezésére indult. Ez évben 9 kertgazda nevezett a helyi versenyben, a kerteket zsűri szemlélte és értékelte, díjazta, egy versenyző kertgazdát országos díjra jelölt a zsűri. A programgazda a Földművelésügyi Minisztériummal közösen mind az országos díjra jelölt Nagy Józsefet és családját, mind az önkormányzatot elismerő oklevélben részesítette a programhoz való csatlakozásért, a kertkultúra hagyományainak ápolásáért és az értékek továbbörökítéséért. Továbbá felkérték az önkormányzatot a 2018. évi csatlakozásra a szándéknyilatkozat és az együttműködési megállapodás aláírásával.

Az előterjesztést a bizottságok megtárgyalták, elfogadásra javasolták. Kérem a tisztelt Képviselő-testületet az előterjesztés megtárgyalására.

Határozati javaslat:

Celldömök Város Önkormányzata csatlakozzon „A legszebb konyhakertek” – Magyarország legszebb konyhakertjei országos program 2018. évi fordulójához, és szervezze meg a helyi versenyt.

Felelős: Fehér László polgármester
Farkas Gábor jegyző
Karádi Mihály bizottsági elnök

Határidő: azonnal

Celldömök, 2017. december 15.



Fehér László
polgármester

CELLDÖMÖLKI KÖZÖS ÖNKORMÁNYZATI HIVATAL

ELŐTERJESZTÉS

A Képviselő-testület 2017. decemberi ülésére

Folyó ügyek: 15

Tárgy: 2017. évi költségvetési rendelet módosítása

A 2017. évi pénzügyi terv módosítása indokolt a 2017. 8-10. hónapban a MÁK –tól érkezett előirányzat-közlőknek és a Képviselő-testületi határozatoknak megfelelően.

1. 2017. évi bérkompenzáció:

2017. évi 8-10. havi bérkompenzáció 3.415.512 Ft

Nő az állami támogatás bevétele, kiadási oldalon az intézmények személyi jellegű kiadása, illetve a társulásoknak a támogatás értékű működési célú pénzeszközátadás az alábbiak szerint:

Intézményeknek finanszírozás	bevételek	kiadások	kiadás megbontása: bér és járulék	
Közös Önkormányzati Hivatal	730.536	730.536	598.800	131.736
Kemenesaljai Művelődési Központ és Könyvtár	249.978	249.978	204.900	45.078
Városgondnokság	260.470	260.470	213.500	46.970
Vulkán Park	39.162	39.162	32.100	7.062
Finanszírozás összesen:	1.280.146	1.280.146	1.049.300	230.846
Társulásoknak pénzeszköz átadás				
Közoktatási társulás (Városi Óvoda)	192.516	192.516	157.800	34.716
Szociális társulás (Népjóléti Szolgálat)	1.942.850	1.942.850	1.592.500	350.350
Pénzeszközátadás összesen	2.135.366	2.135.366	1.750.300	385.066
Mindösszesen:	3.415.512	3.415.512	2.799.600	615.912

Összesen: 2.135.366 Ft pénzeszközátadás a társulásoknak.

2. Összevont szociális ágazati pótlék átadása a Kemenesaljai Szociális Társulásnak:

2017. 08. hó: 3.481.817 Ft (2.853.948 Ft bér és 627.869 Ft járulék)

2017. 09. hó: 3.476.532 Ft (2.849.616 Ft bér és 626.916 Ft járulék)

2017. 10. hó: 3.186.005 Ft (2.611.480 Ft bér és 574.525 Ft járulék)

10.144.354 Ft-tal nő az állami támogatás bevétele és nő a támogatásértékű működési célú pénzeszközátadás.

3. Bölcsődei pótlék átadása a Kemenesaljai Szociális Társulásnak:
 2017. 08. hó: 575.101 Ft (471.394 Ft bér és 103.707 Ft járulék)
 2017. 09. hó: 524.456 Ft (429.882 Ft bér és 94.574 Ft járulék)
 2017. 10. hó: 504.198 Ft (413.277 Ft bér és 90.921 Ft járulék)

1.603.755 Ft-tal nő az állami támogatás bevétele és nő a támogatásértékű működési célú pénzeszközátadás.

4. Kulturális pótlék
 2017. 08. hó: 485.073 Ft
 2017. 09. hó: 485.073 Ft
 2017. 10. hó: 485.074 Ft
 Kemenesaljai Művelődési Központ és Könyvtár: 1.157.297 Ft (948.604 Ft bér és 208.693 Ft járulék)
 Vulkán Park: 297.923 Ft (244.199 Ft bér és 53.724 Ft járulék)
5. Prémium évek program 2017. évi előirányzat módosítása: 426.000 Ft összeggel nő az állami támogatás és nő személyi jellegű kiadás a Celldömölki Közös Önkormányzati Hivatalnál. Bér 349.180 Ft-tal, járulék 76.820 Ft-tal.
6. A 2017. októberi feladatalapú finanszírozás módosítása az alábbi feladatokat érinti:

Celldömölki Városi Óvoda:

- Óvodapedagógusok elismert létszáma 2017. évben 4 hónapra	148.997 Ft
- Óvodapedagógusok elismert létszáma pótlólagos összeg	3.820 Ft
- Gyermekétkeztetés- dolgozók bértámogatása	-1.615.680 Ft
- Rászoruló gyermekek szünidei étkeztetésének támogatása	-37.905 Ft

Népjóléti Szolgálat:

- Szociális étkeztetés	304.480 Ft
- Házi segítségnyújtás	-250.000 Ft
- Bölcsőde, nem fogyatékos, nem hátrányos helyzetű gyermek	-988.200 Ft
- Bölcsőde, nem fogyatékos, hátrányos helyzetű gyermek	518.805 Ft

Csökken a Celldömölk és Környéke Közoktatási Intézményfenntartó Társulásnak átadott összeg 1.500.768 Ft-tal.

Csökken a támogatás értékű működési célú pénzeszközátadás a Kemenesaljai Gyermekjóléti, Szociális és Egészségügyi Társulásnak 414.915 Ft összegben.

7. Az Emberi Erőforrások Minisztériuma 775.000 Ft felhalmozási célú, vissza nem térítendő közművelődési érdekeltségnövelő támogatásban részesítette Celldömölk Város Önkormányzatát. A támogatói okirat alapján a támogatás az önkormányzati fenntartású közművelődési intézmény műszaki technikai eszközállományának, berendezési tárgyainak gyarapítására, épületének karbantartására, felújítására fordítható. A számlák a Kemenes Vulkán Park nevére szólnak, nő az intézmény finanszírozása 775.000 Ft-tal.

8. A Bethlen Gábor Alapkezelőtől 750 e Ft támogatás érkezett az önkormányzati rendezvények dologi kiadásainak fedezetére.
 9. Rendszeres gyermekvédelmi támogatásban részesülők természetbeni juttatása 2.663.500 Ft.
A MÁK-tól kapják Erzsébet utalvány formájában postán keresztül, pénzforgalom nélküli bevételként és kiadásként át kell vezetni költségvetésünkön.
Bevételi oldalon támogatás értékű bevétel államháztartáson belülről, kiadásai oldalon segély.
 10. A Belügyminisztérium Celldömölk Város Önkormányzatát a benyújtott pályázata alapján BMÖGF/87-39/2017. iktatószám alatti miniszteri döntésnek megfelelően 20.000.000 Ft vissza nem térítendő támogatásban részesítette.
 11. A BURSA ösztöndíjak a működési célú pénzeszközátadások között kerültek megtervezésre és könyvelésre, a Magyar Államkincstár utasítása alapján át kell csoportosítani 2.615.000 Ft összegben az ellátottak pénzbeli juttatásaira.
 12. Beszerzésre került egy laptop az önkormányzatnál 99.900 Ft értékben, melyet a beruházások között szerepeltetnünk kell.
 13. A leromlott városi területek rehabilitációja (TOP-4.3.1-15-VS1-2016-00001) projektünkhöz kapcsolódó tervezési szerződés (konceptióterv) IV. pontjában a tervezési díj kifizetését a támogatási szerződés aláírásához kötöttük. A szerződés aláírásra került a 349.500 Ft+ÁFA díjat ki kell fizetnünk a tervezőnek.
 14. A P+R parkoló térfigyelő kameráinak tervezési díját (285.000 Ft + ÁFA) és igazgatási szolgáltatási díját (25.000 Ft) az önkormányzat fizette ki, továbbszámlázásra kerül a MÁV Zrt. felé összesen 386.950 Ft.
 15. Termőföld belterületbe vonásáért magánszemélyek által megfizetett szolgáltatási díjakat át kell vezetni a költségvetésünkön (917.080 Ft).
 16. Káresemény miatt kártérítést fizetett a biztosító a Zeneiskola tető helyreállítására 44.810 Ft értékben és az Április 4. utcában keletkezett tüzeset kapcsán 3.231.751 Ft értékben. A helyreállítást a Városgondnokság végzi, illetve végezteti el, a dologi kiadásait növeljük ezekkel az összegekkel.
 17. Javaslatot tettem az alábbi személyek jutalmazására nettó 100.000 Ft összegben és a Városfejlesztési és Költségvetési Bizottság támogatta:
 - A Ság hegy, ahogy megismertem című könyv megírásáért Káldos Gyulának
 - Rosta Zsoltnak a kővágóórsi tábor vezetőjének
 - Farkas Zoltánnak az izsákfai városrészen végzett munkájáért
- Az önkormányzat költsége 3*117.647 Ft bér és 3*25.882 Ft járulék, összesen: 430.588 Ft.
18. A Képviselő-testület 247/2017.(X.26.) számú határozatában döntött arról, hogy a Vas Megyei Príma díj rendezvényhez 50 e Ft összegű támogatást biztosít.

19. A Képviselőtestület 284/2017.(XI.22.) számú határozatában döntött arról, a Városgondnokság költségvetésében 2.413 e Ft összegben pótelőirányzatot biztosít, fedezete Celldömölk Város Önkormányzata beruházásai között e feladatra megtervezésre került, szabadon rendelkezésre álló előirányzathoz átcsoportosítás.
20. A Képviselő-testület 280/2017.(XI.22.) számú határozatában döntött arról, hogy az intézményekben és a 100%-os önkormányzati tulajdonú gazdasági társaságokban foglalkoztatottak részére 30.000 Ft értékben készpénz cafetériát, illetve ajándékutalványt biztosít, melynek fedezete az iparüzési adó növekedése.

Az alábbi pótelőirányzatokat szükséges biztosítani az intézmények költségvetésében, illetve az alábbi fedezeteket a gazdasági társaságoknál:

Intézményeknek finanszírozás	kiadások	kiadás megbontása: bér és járulék	
Közös Önkormányzati Hivatal	2.161.959	1.508.000	653.959
Kemenesaljai Művelődési Központ és Könyvtár	848.213	620.000	228.213
Városgondnokság	2.065.067	1.492.500	572.567
Vulkán Park	201.330	150.000	51.330
Önkormányzat	75.422	52.500	22.922
Finanszírozás összesen:	5.351.991	3.823.000	1.528.991
Társulásoknak és gazdasági társaságoknak pénzeszköz átadás			
Közoktatási társulás (Városi Óvoda)	2.795.922	2.074.500	721.422
Szociális társulás (Népjóléti Szolgálat)	4.700.960	3.497.500	1.203.460
Vulkán Gyógy- és Élmenyfürdő Kft.	1.111.342	828.000	283.342
Celli Huke Nonprofit Kft.	323.470	241.000	82.470
Celldömölki Média Nonprofit Kft.	100.665	75.000	25.665
Pénzeszközátadás összesen:	9.032.359	6.716.000	2.316.359
Mindösszesen:	14.384.350	10.539.000	3.845.350

A Városfejlesztési és Költségvetési Bizottság az előterjesztést megtárgyalta és elfogadásra javasolta a rendelet-tervezetet.

Kérem a tisztelt Képviselő-testületet az előterjesztés megtárgyalására, a határozati javaslat és a rendelet-tervezet elfogadására.

HATÁROZATI JAVASLAT:

A Képviselő-testület az alábbi összegben az alábbi személyek jutalmazását engedélyezi:

- A Ság hegy, ahogy megismertem című könyv megírásáért Káldos Gyulának nettó 100.000 Ft (bruttó 117.647 Ft bér és 25.882 Ft járulék)
- Rosta Zsoltnak a kövágóórsi táborban végzett munkájáért nettó 100.000 Ft (bruttó 117.647 Ft bér és 25.882 Ft járulék)
- Farkas Zoltánnak az izsákfai városrészen végzett munkájáért nettó 100.000 Ft (bruttó 117.647 Ft bér és 25.882 Ft járulék)

A 430.588 Ft fedezete a működési tartalékból kerül átcsoportosításra.

Felelős: Fehér László polgármester

Határidő: azonnal

Celldömök, 2017. december 14.

Fehér László
polgármester



Előzetes hatásvizsgálat

A jogalkotásról szóló 2010. évi CXXX. törvény 17. §-a szerint a jogszabály előkészítője - a jogszabály feltételezett hatásaihoz igazodó részletességű - előzetes hatásvizsgálat elvégzésével felméri a szabályozás várható következményeit. Az előzetes hatásvizsgálat megállapításai a .../2017./XII.21./ sz. önkormányzati rendelet tervezet esetében az alábbiak:

Társadalmi, gazdasági, költségvetési hatásai:

A költségvetési rendelet alapján végrehajtott gazdálkodás az állampolgárok számára nyomon követhető, átfogó képet ad az önkormányzat pénzügyi helyzetéről, a végrehajtandó feladatokról, a tervezett fejlesztésekről, lehetőséget teremt az önkormányzati gazdálkodás ellenőrzésére. Társadalmi hatásai közül kiemelendő, hogy a szociális ellátás területén az előirányzatok biztosítják a rászorulóknak intézményi, pénzügyi és természetbeni ellátását.

Költségvetési oldalról – figyelembe véve a vonatkozó jogszabályi rendelkezéseket – a cél a működtetés fajlagos költségeiben való megtakarítás. A rekonstrukciós és beruházási feladatok elvégzését pályázati források és hitel felvételével kívánjuk elérni.

Körmeyzeti és egészségügyi következményei:

Az intézmények feladatellátásának finanszírozása biztosított. Az önkormányzat egészségügyi feladatai a rendelet elfogadásával biztosítottak. A Kemenesaljai Szociális, Gyermekjóléti és Egészségügyi Társulás szerződést kötött az ügyeleti feladatok ellátására. Az egészségügyi alapellátások ellátása biztosított. Az önkormányzat gondoskodik a Celli Huke Nonprofit Kft. tulajdonosi pótbefizetéséről és ezáltal a szolgáltatás biztosításáról.

Adminisztratív terheket befolyásoló hatásai:

A tervezet a jelenlegihez képest adminisztratív terheket nem keletkeztet.

A jogszabály megalkotásának szükségessége, a jogalkotás elmaradásának várható következményei:

Az Áht. 23-24. §-a alapján a költségvetési rendelet megalkotása kötelező. Megalkotásának elmaradása esetén egyrészt, a Möt. 111/A. § szerint az önkormányzat részére járó egyes támogatások folyósítása az Áht-ban meghatározottak szerint felfüggesztésre kerül.

A jogszabály alkalmazásához szükséges személyi, szervezeti, tárgyi és pénzügyi feltételek:

A rendelet alkalmazásához szükséges mértékben adottak a személyi, szervezeti, tárgyi- és pénzügyi feltételek.

Cellödömök, 2017. december 14.

Fehér László
polgármester

CELLDÖMÖLK VÁROS ÖNKORMÁNYZATA KÉPVISELŐ- TESTÜLETÉNEK

.../2017./ XII.21./ önkormányzati rendelet tervezete
**Celldömölk Város Önkormányzata 2017. évi költségvetésről szóló 1/2017./II.09./
 önkormányzati rendelet módosításáról**

Celldömölk Város Önkormányzatának Képviselő-testülete az Alaptörvény 32. cikk (2) bekezdésében meghatározott eredeti jogalkotói hatáskörében, az Alaptörvény 32. cikk (1) bekezdés f) pontjában meghatározott feladatkörében eljárva, a 2017. évi költségvetési rendelet módosításában a következőket rendeli el:

1.§

A rendelet 2. §-a helyébe a következő rendelkezés lép:

A képviselő-testület az önkormányzat költségvetési bevételeit, kiadásait, költségvetési egyenlegét az alábbiak szerint állapítja meg:

adatok ezer Ft-ban

Bevételek		Kiadások		Egyenleg	
Költségvetési bevételek	2.675.877	Költségvetési kiadások	2.880.516	Költségvetési egyenleg	-204.639
Költségvetési hiány belső finanszírozása	160.612				
Ebből: Működési maradvány	114.546				
Felhalmozási maradvány	46.066				
Költségvetési hiány külső finanszírozása (finanszírozási bevételek)	48.227	Finanszírozási kiadások	4.200		0
Ebből: Működési hitel felvétel	3.227	Ebből: Működési hitel törlesztés	0		
Felhalmozási hitel felvétel	45.000	Felhalmozási hitel törlesztés	4.200		
Bevételek főösszege	2.884.716	Kiadások főösszege	2.884.716		0

”

2. §

A rendelet 3.§ (2) bekezdés helyébe a következő rendelkezés lép:

„(2) A 2. §- ban meghatározott bevételi főösszegeből

- | | |
|--|----------------|
| a) működési célokat szolgáló forrás | 1.847.272 e Ft |
| b) felhalmozási célú bevétel | 828.605 e Ft |
| c) maradvány (hiány belső finanszírozási bevétele) | 160.612 e Ft |
| d) hitelfelvétel (hiány külső finanszírozási bevétele) | 48.227 e Ft.” |

A rendelet 3.§ (3) bekezdése helyébe a következő rendelkezés lép:

„ (3) Költségvetési bevételek megoszlása kiemelt előirányzatok szerint:

a) Költségvetési támogatások	734.711 e Ft
b) működési célú támogatásértékű bevétel	100.981 e Ft
c) sajátos működési bevételek	589.585 e Ft
d) működési bevételek	449.072 e Ft
e) felhalmozási és tőkejellegű bevétel	55.928 e Ft
f) felhalmozási célú támogatásértékű bevétel	742.677 e Ft
h) kölcsön visszatérülése	500 e Ft
i) előző évi pénzmaradvány átvétele	2.423 e Ft”

3. §

A rendelet 4.§ (2) bekezdés helyébe a következő rendelkezés lép:

„ (2) A 2. §- ban meghatározott kiadási főösszegeből a képviselő-testület

a) működési, fenntartási kiadásokra	1.778.787 e Ft-ot
b) felhalmozási kiadásokra	1.101.729 e Ft-ot
c) finanszírozási kiadásokra biztosít.”	4.200 e Ft-ot

4. §

Az 5.§ (1) bekezdés helyébe a következő rendelkezés lép:

„ (1) A képviselő-testület a 4. § (2) a) pontjában megjelölt működési, fenntartási kiadások kiemelt előirányzatok szerinti megbontását az alábbiakban hagyja jóvá:

a) személyi juttatások	361.133 e Ft
b) munkaadókat terhelő járulékok és szociális hozzájárulási adó	84.386 e Ft
c) dologi kiadások	468.146 e Ft
d) működési célú pénzeszközátadás	115.669 e Ft
e) támogatásértékű működési kiadás	645.841 e Ft
h) ellátottak juttatásai	24.365 e Ft
i) visszafizetések	24.146 e Ft
j) elvonások	2.424 e Ft
k) működési általános tartalék	52.677 e Ft”

5. §

A rendelet 6.§ (1) bekezdés helyébe a következő rendelkezés lép:

„ (1) A képviselő-testület a 4. § (2) b) pontjában megjelölt felhalmozási kiadások kiemelt előirányzatok szerinti megbontását az alábbiak szerint hagyja jóvá:

a) beruházások	933.634 e Ft
b) felújítások	114.888 e Ft
c) kölcsön visszafizetés	2.500 e Ft
d) fejlesztési célú pénzeszközátadás	50.000 e Ft
e) fejlesztési tartalék	707 e Ft”

6. §

- (1) A rendelet 1. számú melléklet helyébe jelen rendelet 1. számú melléklete lép.
- (2) A rendelet 2. számú melléklet helyébe jelen rendelet 2. számú melléklete lép.
- (3) A rendelet 3. számú melléklet helyébe jelen rendelet 3. számú melléklete lép.
- (4) A rendelet 4. számú melléklet helyébe jelen rendelet 4. számú melléklete lép.
- (5) A rendelet 5. számú melléklet helyébe jelen rendelet 5. számú melléklete lép.
- (6) A rendelet 6. számú melléklete helyébe jelen rendelet 6. számú melléklete lép.
- (7) A rendelet 7. számú melléklete helyébe jelen rendelet 7. számú melléklete lép.
- (8) A rendelet 8. számú melléklete helyébe jelen rendelet 8. számú melléklete lép.
- (9) A rendelet 9. számú melléklete helyébe jelen rendelet 9. számú melléklete lép.
- (10) A rendelet 10. számú melléklete helyébe jelen rendelet 10. számú melléklete lép.
- (11) A rendelet 12. számú melléklete helyébe jelen rendelet 11. számú melléklete lép.
- (12) A rendelet 13. számú melléklete helyébe jelen rendelet 12. számú melléklete lép.

II. Záró rendelkezések

7. §

(1) Ez a rendelet a kihirdetését követő napon lép hatályba.

Celldömök, 2017. december 20.

Farkas Gábor
jegyző

Fehér László
polgármester

BEVÉTELEK

1.sz. melléklet a .../2017./XII.21./ sz. önkormányzati rendelet tervezet
1.sz. melléklet az 1/2017./II.09./ sz. önkormányzati rendelethez

adatok e Ft-ban

Bevétel megnevezése	2017. évi eredeti előirányzat	Módosítás	2017. évi módosított előirányzat
I./Működési bevételek			
1. Intézményi működési bevételek			
–Intézményi működési bevételek	176 924	0	176 924
–Önkormányzat működési bevételei (benne: bérleti díjak)	135 641	4 681	140 322
–ÁFA visszaigénylése (nettó módon számolva)	131 826	0	131 826
Összesen:	444 391	4 681	449 072
2. Önkormányzatok sajátos működési bevételei:			
–Helyi adók:			
•iparüzési adó:	500 000	14 385	514 385
•magánszemélyek kommunális adója:	30 000	0	30 000
•idegenforgalmi adó (400 Ft/éjszaka):	14 000	0	14 000
•pótlék, bírság:	500	0	500
•talajterhelési díj:	700	0	700
Összesen:	545 200	14 385	559 585
–Átengedett központi adók:			
•Gépjárműadó (40%)	30 000	0	30 000
Összesen:	30 000	0	30 000
II. Támogatások:			
I./ Önkormányzatok működési támogatása:			
• Általános támogatás	146 570	0	146 570
• Köznevelési feladatok támogatása	178 741	153	178 894
• Szociális gyermekjóléti és gyermekéktetési feladatok támogatása	322 960	9 679	332 639
• Kulturális feladatok támogatása	16 206	1 455	17 661
• Kiegészítő költségvetési támogatás	34 325	23 842	58 167
• Elszámolásból származó bevétel	780	0	780
Összesen:	699 582	35 129	734 711

Bevétel megnevezése	2017. évi eredeti előirányzat	Módosítás	2017. évi módosított előirányzat
III. Felhalmozási és tőke jellegű bevételek:			
1./ Önkormányzat sajátos felhalmozási bevételei:			
•épületek értékesítése	7 200	0	7 200
•földterületek értékesítése	0	0	0
•lakásértékesítés	48 722	0	48 722
• részvény értékesítése	6	0	6
Összesen:	55 928	0	55 928
IV./ Véglegesen átvett pénzeszközök:			
A./ Működési célú támogatásértékű bevétel			
Közös Hivatal működtetéséhez hozzájárulás falvaktól	6 000	0	6 000
Nemzeti Fejlesztési Minisztériumtól autómentes világnaphoz	618	0	618
Társadalmi együttműködés erősítését szolgáló helyi szintű komplex programok Celldömölkön	51 722	0	51 722
Alsóság városrész központ felújítás	1 652	0	1 652
Vörösmarty u. óvoda fejlesztése	180	0	180
Városi Bölcsőde bővítése és fejlesztése	267	0	267
Rákóczi utcai konyha fejlesztése	520	0	520
Piac fejlesztése	2 695	0	2 695
Vasparipán a Vulkánhoz	1 936	0	1 936
Emberi Erőforrások Minisztériumától	500	0	500
Vas Megyei Kormányhivataltól	29 328	0	29 328
Nemzeti Kulturális Alaptól	2 150	0	2 150
Bethlen Gábor Alapkezelőtől	0	750	750
Rendszeres gyermekvédelmi támogatásban részesülők természetbeni juttatásához	0	2 663	2 663
Összesen:	97 568	3 413	100 981
B./ Felhalmozási célú támogatásértékű bevétel			
Beruházáshoz			
Szennyvízelvezetés Izsákfán	344 560	0	344 560
Ivóvízminőség javítása	75 091	0	75 091
ASP rendszer bevezetése	9 000	0	9 000
Alsóság városrész központ felújítás	64 780	0	64 780
Vörösmarty u. óvoda fejlesztése	15 933	0	15 933
Városi Bölcsőde bővítése és fejlesztése	16 455	0	16 455
Rákóczi utcai konyha fejlesztése	34 480	0	34 480
Piac fejlesztése	105 106	0	105 106
Vasparipán a Vulkánhoz	76 497	0	76 497

Bevétel megnevezése	2017. évi eredeti előirányzat	Módosítás	2017. évi módosított előirányzat
Közművelődési érdekeltség-növelő támogatás	0	775	775
Összesen:	741 902	775	742 677
V./ Kölcsönök:	500	0	500
Támogatási kölcsönök visszatérülése (helyi támogatás)	500	0	500
VI./ Előző évi működési pénzmaradvány átvétele	2 423	0	2 423
VII./ Előző évi felhalmozási célú pénzmaradvány átvétele	0	0	0
Működési és felhalmozási bevétel összesen:	2 617 494	58 383	2 675 877
Felhalmozási célú finanszírozási bevétel	45 000	0	45 000
Működési célú finanszírozási bevétel	3 227	0	3 227
Felhalmozási célú maradvány	46 066	0	46 066
Működési célú maradvány	114 546	0	114 546
Bevétel összesen:	2 826 333	58 383	2 884 716

2017. évi feladatalapú finanszírozás

2.sz. melléklet a .../2017./XII.21./ sz. önkormányzati rendelet tervezetéhez
2.sz. melléklet az 1/2017./II.09./ sz. önkormányzati rendelethez

Támogatási jogcím	2017. évi eredeti előirányat			2017. évi módosított előirányat			eltérés
	fajlagos összeg	mutató	támogatás	fajlagos összeg	mutató	támogatás	
Általános működés támogatás, településüzemeltetés kötelező feladatok támogatására							
I. Települési önkormányzatok működésének támogatása							
I.1. Általános feladatok							
I.1.a. Hivatal működésének támogatása	4 580 000	35,11	160 803 800	4 580 000	35,11	160 803 800	0
I.1.b. Településüzemeltetéshez kapcsolódó feladatellátás támogatása							0
I.1.ba. Zöldterület gazdálkodáshoz kapcsolódó feladatok	22 300	633,10	14 118 130	22 300	633,10	14 118 130	0
I.1.bb. Közvilágítás fenntartásának támogatása	400 000	91,60	36 640 000	400 000	91,60	36 640 000	0
I.1.bc. Köztemető fenntartással kapcsolatos feladatok	104	13670,00	1 421 680	104	13670,00	1 421 680	0
I.1.bd. Közutak fenntartásának támogatása	295 000	45,51	13 425 450	295 000	45,51	13 425 450	0
I.1.c. Egyéb kötelező feladatok támogatása	2 700	10917,00	29 475 900	2 700	10917,00	29 475 900	0
I.1.d. Lakott külterülettel kapcsolatos feladatok	2 550	146,00	372 300	2 550	146,00	372 300	0

adatok Ft-ban

Támogatási jogcím	2017. évi eredeti előirányat		2017. évi módosított előirányat		eltérés	
	fajlagos összeg	mutató	támogatás	mutató		fajlagos összeg
I.1.e. Üdülőhelyi feladatok támogatása	9 668 000	1,00	9 668 000	1,00	0	9 668 000
I.1. összesen:			265 925 260		0	265 925 260
V. info sor Beszámítás elvonás			-120 841 102		0	-120 841 102
I. Beszámítás után az Önkormányzati Hivatal működtetésének támogatása			145 084 158		0	145 084 158
I.5. Bérkompenzáció			1 486 154		0	1 486 154
Általános működés támogatás elvonás után összesen			146 570 312		0	146 570 312
II. Egyes köznevelési feladatok támogatása (Városi Óvoda)						
II.1. (1) 1 Óvodapedagógusok elismert létszáma 8 hónapra	4 469 900	25,30	75 392 313	25,30	0	75 392 313
II.1. (2) 1 Óvodapedagógusok munkáját közvetlenül segítő bértámogatása 8 hónap	1 800 000	17,00	20 400 000	17,00	0	20 400 000
II.1. (2) 1 Óvodapedagógusok munkáját közvetlenül segítő bértámogatása 8 hónap kiegészítő támogatás	266 909	17,00	4 537 453	17,00	0	4 537 453
II.1. (1) 2 Óvodapedagógusok elismert létszáma 4 hónap	4 469 900	25,20	37 547 160	25,30	148 997	37 696 157
II.1. (4) 2 Óvodapedagógusok elemisert létszáma (Pótlólagos összeg)	38 200	25,20	962 640	25,30	3 820	966 460

Támogatási jogcím	2017. évi eredeti előirányat			2017. évi módosított előirányat			
	fajlagos összeg	mutató	támogatás	fajlagos összeg	mutató	támogatás	eltérés
II.1. (2) 2 Óvodapedagógusok munkáját közvetlenül segítő bértámogatása 4 hónap	1 800 000	17,00	10 200 000	1 800 000	17,00	10 200 000	0
II.1. (2) 2 Óvodapedagógusok munkáját közvetlenül segítő bértámogatása 4 hónap kiegészítő támogatás	100 091	17,00	1 701 547	100 091	17,00	1 701 547	0
II.2. (1) 1 Óvodaműködtetési támogatás 8 hónap	81 700	289,00	15 740 867	81 700	289,00	15 740 867	0
II.2. (1) 2 Óvodaműködtetési támogatás 4 hónap	81 700	290,00	7 897 667	81 700	290,00	7 897 667	0
II. 4. Kiegészítő támogatás óvodapedagógusok minőségéből adódó többletkiadáshoz							
II.4.a (1) Pedagógus II. kategóriába sorolt óvodapedagógusok kiegészítő támogatása (2015. dec. 31-ig megszerzett végzettségűek)	418 900	3,00	1 256 700	418 900	3,00	1 256 700	0
II.4.b (1) Pedagógus II. kategóriába sorolt óvodapedagógusok kiegészítő támogatása (2016. dec. 31-ig megszerzett végzettségűek)	383 992	3,00	1 151 976	383 992	3,00	1 151 976	0
Óvoda bér és működési támogatás összesen			176 788 323			176 941 139	152 817
III.5. Gyermekétkeztetés támogatása							0
III.5.a. Bértámogatás	1 632 000	20,20	32 966 400	1 632 000	19,21	31 350 720	-1 615 680
III.5.b. Üzemeltetési támogatás			47 217 984			47 217 984	0
III.6. Rászoruló gyermekek szünidei étkeztetése	399	1652,00	659 148	399	1557,00	621 243	-37 905
Köznevelési feladatok Óvoda összesen			257 631 855			256 131 086	-1 500 768

Támogatási jogcím	2017. évi eredeti előirányzat		2017. évi módosított előirányzat		eltérés	
	fajlagos összeg	mutató	támogatás	mutató		támogatás
II.3. Társulás által fenntartott óvodákba bejáró gyermekek utaztatásának támogatása			1 953 000		1 953 000	0
III.3. Egyes szociális és gyermekjóléti feladatok támogatása						
III.3.a. Család és gyermekjóléti szolgálat			11 700 000		11 700 000	0
III.3.b. Család és gyermekjóléti központ			14 100 000		14 100 000	0
III.3.c. Szociális étkeztetés - társulás által történő feladatellátás	60 896	205,00	12 483 680	210,00	12 788 160	304 480
III.3.d. Házi segítségnyújtás - társulás által történő feladatellátás						
III.da. Házi segítségnyújtás - szociális segítés	25 000	40,00	1 000 000	30,00	750 000	-250 000
III.db (2) Házi segítségnyújtás - személyi gondozás - társulás által történő feladatellátás	273 000	130,00	35 490 000	130,00	35 490 000	0
III.3. f (2) Időskorúak nappali ellátása társulásban	163 500	190,00	31 065 000	190,00	31 065 000	0
III.3. g. (2) Fogyatékosok nappali ellátása társulásban	550 000	23,00	12 650 000	23,00	12 650 000	0
III.3. g. (4) Foglalkoztatási támogatásban részesülő fogyatékosok nappali ellátása társulásban	220 000	1,00	220 000	1,00	220 000	0
III.3.ja (1) Gyermekek napközbeni ellátása bölcsőde	494 100	39,00	19 269 900	37,00	18 281 700	-988 200

Támogatási jogcím	2017. évi eredeti előirányzat			2017. évi módosított előirányzat			
	fajlagos összeg	mutató	támogatás	fajlagos összeg	mutató	támogatás	eltérés
III.3.ja (2) Bölcsőde, nem fogyatékos, hátrányos helyzetű gyermek	518 805	1,00	518 805	518 805	2,00	1 037 610	518 805
III.3.ja (4) Bölcsőde, fogyatékos gyermek	741 150	1,00	741 150	741 150	1,00	741 150	0
III.4.a. Időskorúak átmeneti és tartós bentlakásos ellátása - szakmai dolgozók bértámogatása	2 606 040	16,00	41 696 640	2 606 040	16,00	41 696 640	0
III.4.b. Időskorúak átmeneti és tartós bentlakásos ellátása - intézmény-üzemeltetési támogatás			3 238 000			3 238 000	0
III.5.a. Gyermekékeztetés bértámogatás bölcsődében	1 632 000	0,84	1 370 880	1 632 000	0,84	1 370 880	0
III.5.b. Gyermekékeztetés üzemeltetési támogatása			1 874 188			1 874 188	0
Támogató szolgálat			15 960 000			15 960 000	0
Közösségi ellátás			8 000 000			8 000 000	0
Szociális feladatok ellátása			211 378 243			210 963 328	-414 915
IV. 1. Kulturális feladatok támogatása, nyilvános könyvtári támogatás	1 140	10917,00	12 445 380	1 140	10917,00	12 445 380	0
Könyvtári érdektagnövelő támogatás			517 303			517 303	0
Mindösszesen			630 496 093			628 580 409	-1 915 683

2017. évi működési támogatás intézményenkénti alakulása

adatok Ft-ban

	2017. évi eredeti előirányzat	Általános támogatás	Köznevelési támogatás	Szociális gyermekjóléti feladatok támogatása	Kulturális feladatok támogatása	Kiegészítő költségvetési támogatás	2017. évi módosított előirányzat
Cellőmölki Közös Önkormányzati Hivatal	148 728 606					1 436 119	150 164 725
Város gondnokság	3 005 724					9 617 337	12 623 061
Cellőmölki Város Önkormányzata (Óvodákba bejáró gyermekek buszközlekedésének támogatás átadása Nemeskocs és Tokorcs)	1 953 000					0	1 953 000
Közoktatási Intézményfenntartó Társulás (Városi Óvoda)	258 356 083		152 817	-1 653 585		2 436 419	259 291 734
Szociális Intézményfenntartó Társulás (Népjóléti Szolgálat)	269 682 641			11 333 194		7 062 497	288 078 332
Vulkán Park	780 367				297 923	39 162	1 117 452
Kemenesaljai Művelődési Központ és Könyvtár	16 294 816				1 157 297	3 249 978	20 702 091
Önkormányzat működési támogatása összesen:	698 801 237	0	152 817	9 679 609	1 455 220	23 841 512	733 930 395

Intézményi bevételek

3. sz. melléklet a .../2017./XII.21./sz. önkormányzati rendelet tervezetéhez

3. sz. melléklet az 1/2017./II.09./sz. önkormányzati rendelethez

Intézmény neve	Saját bevétel		Pénzeszköztétel		Állami támogatás*		Pénzmaradvány	Önkormányzati finanszírozás		Összesen		Önkorm. kiegészítés aránya	
	2017. évi eredeti előirányzat	2017. évi módosított előirányzat	2017. évi eredeti előirányzat	2017. évi módosított előirányzat	2017. évi eredeti előirányzat	2017. évi módosított előirányzat		2017. évi eredeti előirányzat	2017. évi módosított előirányzat	2017. évi eredeti előirányzat	2017. évi módosított előirányzat	2016. évi eredeti előirányzat	2017. évi eredeti előirányzat
Kemencesaljai Művelődési Központ és Könyvtár	31 142	31 142	8 102	8 102	16 295	20 702	297	55 027	52 578	110 566	112 821	50	47
- ebből kötelező feladatok	31 142	31 142	8 102	8 102	16 295	16 295	297	55 027	52 578	110 566	112 821	50	47
- ebből önként vállalt feladatok													
- ebből állami feladatok													
<i>Ebből: Arr Mozi</i>	14 491	14 491						2 442	2 442	16 933	16 933	14	14
Város gondnokság összesen	124 153	124 153	23 287	23 287	3 006	12 623	28 299	168 082	138 181	318 528	326 543	53	42
- ebből kötelező feladatok	124 153	124 153	23 287	23 287	3 006	3 006	28 299	168 082	138 181	318 528	318 528	53	43
- ebből önként vállalt feladatok													
- ebből állami feladatok													
Ebből: köt.fel-on belül iskola működtetés	0	0						5 242	5 242	5 242	5 242	100	100
Kemenes Vulkánpark	15 174	15 174	588	1 363	780	1 117	1 527	14 627	13 302	31 169	32 483	47	41
- ebből kötelező feladatok	15 174	15 174	588	1 363	780	1 117	1 527	14 627	13 302	31 169	32 483	47	41
- ebből állami feladatok													
Cellőmölki Közös Önk. Hív.	6 455	6 455	13 250	13 250	148 729	150 165	2 601	76 716	75 997	245 150	248 468	31	31
ebből kötelező feladat	6 455	6 455	13 250	13 250	148 729	150 165	2 601	76 539	75 997	245 150	245 150	31	31
ebből önként vállalt feladat													
ebből állami feladat													
Intézmények összesen	176 924	176 924	45 227	46 002	168 810	184 607	32 724	314 452	280 058	705 413	720 315	45	39
<i>ebből kötelező feladat</i>	<i>161 750</i>	<i>161 750</i>	<i>44 639</i>	<i>44 639</i>	<i>168 030</i>	<i>169 466</i>	<i>31 197</i>	<i>299 825</i>	<i>266 756</i>	<i>674 244</i>	<i>676 499</i>	<i>49</i>	<i>39</i>
<i>ebből önként vállalt feladat</i>	<i>15 174</i>	<i>15 174</i>	<i>588</i>	<i>1 363</i>	<i>780</i>	<i>1 117</i>	<i>1 527</i>	<i>14 627</i>	<i>13 302</i>	<i>31 169</i>	<i>32 483</i>	<i>47</i>	<i>41</i>
<i>ebből állami feladat</i>	<i>0</i>	<i>0</i>	<i>0</i>	<i>0</i>	<i>0</i>	<i>0</i>	<i>0</i>	<i>0</i>	<i>0</i>	<i>0</i>	<i>0</i>	<i>0</i>	<i>0</i>

* 2017. évi rendkívüli önkormányzati támogatás összegét is tartalmazza

Átvett pénzeszközök

Működési célú támogatásértékű bevételek

4.sz. melléklet a .../2017./XII.21./sz. önkormányzati rendelet tervezetéhez
4.sz. melléklet az 1/2017./II.09./sz. önkormányzati rendelethez

Intézmény neve	Közös Hivatali fenntartó települé- sektől	Nemzeti Fejlesztési Minisztéri- umtól	Emberi Erőforrások Minisztéri- umától	Vas Megyei Kormány- hivataltól	Nemzeti Kulturális Alaptól	Bethlen Gábor Alaptól	Magyar Állam- kincstártól	TOP	Összesen	adatok e Ft-ban	
Cellőmölk Város Önkormányzata	0	618				750	2 663	51 722	55 753		
Cellőmölki Közös Önkormányzati Hivatal	6 000	0						7 250	13 250		
Városgondnokság				23 287					23 287		
Kemenesaljai Művelődési Központ és Könyvtár			500	5 453	2 150				8 103		
Kemenes Vulkan Park				588					588		
Összesen	6 000	618	500	29 328	2 150	750	2 663	58 972	100 981		
ebből kötelező	6 000	0	500	28 740	2 150	750	2 663	0	40 803		
ebből önként vállalt	0	618		588				58 972	60 178		
ebből államigazgatási feladat	0	0						0	0		

B1-B7. Költségvetési bevételek

írásip év típus

Önkormányzat 2017. évi bevételi kormányzati funkciók szerinti megbontásban

5. számú melléklet a .../2017./XII.21./ sz. önkormányzati rendelet tervezetéhez

5. számú melléklet az 1/2017./II.09./ sz. önkormányzati rendelethez

Sor-szám	Rovat megnevezése	Önkorm. elszámolási ezer forintban	Gyermek- védelem előirányzatok	Elsőgyeny- lőiség előirányzatok	Gyermek- védelem előirányzatok	Gyermek- védelem előirányzatok	Önkormányzati igazgatás	Szennyvíz- csatlóp. létesít. ft.üzemelt.	Vidtermés- kaszás- edzés	Ut. adópályá- építései	Iskola- rendelt. önt.	Város- és- közterület- önt.	Nep- művelődési- központok- építései	Hejji- adó- bevételek	Szabadidős- park- üzemelt.	Lakó- ház- építési- támogatás	Egyéb- szociális- szolgáltatás	Civ. szervezetek- tám.	adatok e Ft-ban	
1.	2.	018010	104051	107080			011130	052080	063020	045120	095020	066020	044320	900020	081061	051030	086090	084031	Összesen	
01	Hejji önkormányzatok működésének általános támogatása	146 570																	146 570	
02	Települési önkormányzatok egyes köznevelési feladatainak támogatása	178 894																	178 894	
03	Települési önkormányzatok szociális és gyermekjóléti feladatainak támogatása	332 639																	332 639	
04	Települési önkormányzatok kulturális feladatainak támogatása	17 661																	17 661	
05	Hejji önkormányzatok kiegészítő támogatásai	58 167																	58 167	
06	Elszámolásból származó bevételek	780																	780	
07	Önkormányzatok működési támogatásai (=01*...+06)	734 711	0	0	0	0	0	0	0	0	0	0	0	0	0	0	0	0	734 711	
08	Elvonások és befizetések bevételei						2 423													2 423
09	Működési célú garancia- és kezességvállalásból származó megtérülések államháztartáson belülről																			0
10	Működési célú visszatérítendő támogatások, kölcsönök visszatérülése államháztartáson belülről																			0
11	Működési célú visszatérítendő támogatások, kölcsönök igénybevétele államháztartáson belülről																			0
12	Egyéb működési célú támogatások államháztartáson belülről		2 663	51 722	2 663	2 663	1 368													58 416
13	Működési célú támogatások államháztartáson belülről (=07*...+12)	734 711	2 663	51 722	2 663	2 663	3 791	0	0	0	0	0	0	0	0	0	0	0	0	795 550
14	Felhalmozási célú önkormányzati támogatások																			0
15	Felhalmozási célú garancia- és kezességvállalásból származó megtérülések államháztartáson belülről																			0
16	Felhalmozási célú visszatérítendő támogatások, kölcsönök visszatérülése államháztartáson belülről																			0
17	Felhalmozási célú visszatérítendő támogatások, kölcsönök igénybevétele államháztartáson belülről																			0
18	Egyéb felhalmozási célú támogatások bevételei államháztartáson belülről																			0
19	Felhalmozási célú támogatások államháztartáson belülről (=14*...+18)	0						344 560	75 091				66 868				76 497		741 902	
20	Magánszemélyek jövedelemadói							344 560	75 091				66 868				76 497		741 902	
21	Társaságok jövedelemadói																			0
22	Jövedelemadók (=20+21)																			0
23	Szociális hozzájárulási adó és járulékok	0																		0
24	Bérez és foglalkoztatáshoz kapcsolódó adók																			0
25	Vagyonilapú adók																			0
														30 000						30 000

B1-B7. Költségvetési bevételek

írnap év típus

Önkormányzat 2017. évi bevételei kormányzati funkciók szerinti megbontásban

5. számú melléklet a .../2017./XII.21/J sz. önkormányzati rendelet tervezeléhez

5. számú melléklet az 1/2017./II.09./ sz. önkormányzati rendelethez

Sor-szám	Rovat megnevezése	Önkorm. elszámolási	Gyermekek- védelmi ellátások	Eszélyegyen- lőség- elősegítését célzó lev.	Gyermekek- védelmi ellátások	Gyermekek- védelmi ellátások	Önkormányzati igazgatás	Szennyvíz- csatornák üzemeltetése	Víznyomás- vesztés- előállítás	Ut, autópályák építése	Iskola- remehiódó otthon	Város és községszövet- kés	Nem lakópark építése	Helyi adó bevételek	Szabadidős park turizmus	Lakáshoz járási megtérítések	Egyéb szabadidős szolgáltatás	Család- szervezetek tám.	adatok e Ft-ban	
																			Összesen	084031
1	2	018010	104051	107080			011130	052080	063020	045120	095020	066020	044320	900020	081061	061030	086090	084031	0	0
53	Egyéb működési célú átvett pénzeszközök																			0
54	Működési célú átvett pénzeszközök (=51+52+53)	0		0										0	0	0				0
55	Felhalmozási célú parancs- és kezességvállalásból származó megtérülések államháztartáson kívülről																			0
56	Felhalmozási célú visszatérítendő támogatások, kölcsönök visszatérülése államháztartáson kívülről																			0
57	Egyéb felhalmozási célú átvett pénzeszközök																			0
58	Felhalmozási célú átvett pénzeszközök (=55+56+57)	0		0																0
59	Költségvetési bevételek (=13+19+33+44+50+54+56)	734 711		51 722	2 663	13 963	436 939	160 181	0	0	0	240 905	66 868	589 585	78 396	500	76 437	0	0	2 452 950

KIADÁSOK

6. sz. melléklet a .../2017./XII.21./ sz. önkormányzati rendelet tervezet
6. sz. melléklet az 1/2017./II.09./ sz. önkormányzati rendelethez

adatok e Ft-ban

	2017. évi eredeti előirányzat	Módosítás	2017. évi módosított előirányzat
1./ Működési kiadások			
• Személyi juttatások	354 365	6 768	361 133
• Munkaadókat terhelő járulékok és szociális hozzájárulási adó	82 209	2 177	84 386
• Dologi kiadások	462 040	6 106	468 146
• Szociális juttatások (önkormányzati segélyek)	19 086	5 279	24 365
• Működési célú pénzeszközátadás	114 084	1 585	115 669
• Támogatás értékű működési kiadások	628 991	16 850	645 841
• 2017. évi MÁK előleg visszafizetése	22 356	0	22 356
• Elvonások és befizetések	4 214	0	4 214
• Működési általános tartalék (vis major)	33 603	19 074	52 677
Összesen:	1 720 948	57 839	1 778 787
2./ Felhalmozási kiadások			
• Beruházások	933 090	544	933 634
• Felújítások	114 888	0	114 888
• Kölcsön visszafizetés (Vas Megyei Önk.-nak)	2 500	0	2 500
• Fejlesztési tartalék pályázati önerőre (Start közmunkaprogram)	707	0	707
• Felhalmozási pénzeszközátadás államháztartáson kívülre	50 000	0	50 000
Összesen:	1 101 185	544	1 101 729
Működési és felhalmozási kiadások összesen:	2 822 133	58 383	2 880 516
Finanszírozási kiadások			
• Hitel törlesztés	4 200	0	4 200
ebből			
• Fejlesztési hitel törlesztése (tőketörlesztés)	4 200	0	4 200
• Működési célú hitelek törlesztése	0	0	0
Kiadások összesen	2 826 333	58 383	2 884 716

Intézményi kiadások

7.sz. melléklet a .../2017./XII.21./sz. önkormányzati rendelethez
7.sz. melléklet az 1/2017./II.09./sz. önkormányzati rendelethez

Intézmények	Személyi juttatások		Járadékok		Dologi és folyó kiadások		Ellátottak juttatásai		Vissza-fizetés		Támogatásértékű működési kiadás		Pénzeszköz átadások és törlesztések		Tartalék	Felhalmozási kiadások		Összesen		
	2017. évi eredeti előirányzat	2017. évi módosított előirányzat	2017. évi eredeti előirányzat	2017. évi módosított előirányzat	2017. évi eredeti előirányzat	2017. évi módosított előirányzat	2017. évi eredeti előirányzat	2017. évi módosított előirányzat	2017. évi eredeti előirányzat	2017. évi módosított előirányzat	2017. évi eredeti előirányzat	2017. évi módosított előirányzat	2017. évi eredeti előirányzat	2017. évi módosított előirányzat	2017. évi eredeti előirányzat	2017. évi módosított előirányzat	2017. évi eredeti előirányzat	2017. évi módosított előirányzat		
Kemencesaljai Művelődési Központ és Könyvtár	44 911	46 684	9 540	10 022	55 518	55 518	0	0	0	0	0	0	597	597	110 566	112 821				
- ebből köicelző feladatok																				
- ebből önként vállalt feladatok																				
- ebből állami feladatok																				
Kötelező feladatokból: Art Muzi	3 905	3 905	866	866	12 162	12 162														
Városgondnokság	90 015	91 721	19 422	20 041	157 575	160 852	1 086	1 086	1 086	1 086							16 933	16 933		
- ebből köicelző feladatok	90 015	90 015	19 422	20 041	154 679	154 679	1 086	1 086	1 086	1 086	0	0	0	0	50 430	52 843	318 528	326 543		
- ebből önként vállalt feladatok																				
- ebből állami feladatok																				
Kötelező feladatokból iskola működtetés	1 316	1 316	356	356	3 570	3 570														
Kemences Vulkánpark	11 889	12 315	2 595	2 707	16 685	17 461														

adatok e Ft-ban

Intézmények	Személyi juttatások		Járulékok		Dologi és folyó kiadások	Ellátottak juttatásai	Vissza-fizetés	Támogatásértékű működési kiadás	Pénzeszköz átadások és forrlesztések		Tartalék	Felhalmozási kiadások		Összesen	
- ebből kötelező feladatok														0	0
- ebből önként vállalt feladatok	11 889	11 889	2 595	2 707	10 262	10 262								24 746	24 858
- ebből állami feladatok														0	0
Cellidőmőlkői Közös Önk. Hivatal	162 795	165 251	38 025	38 887	41 122	41 122	2 424					784	784	245 150	248 468
- ebből kötelező feladatok	157 452	159 908	36 827	37 689	38 122	38 122								232 401	235 719
- ebből önként vállalt feladatok	0	0	0	0	0	0								0	0
- ebből állami feladatok	5 343	5 343	1 198	1 198	3 000	3 000								9 541	9 541
intézmények összesen	309 610	315 971	69 582	71 657	270 900	274 953	1 086	1 086	0	0		51 811	54 224	705 413	720 315
Önkormányzat	44 755	45 160	12 628	12 729	191 141	193 195	24 146	628 991	645 841	166 584	53 384	996 166	994 297	2 135 795	2 160 200
- ebből kötelező feladatok	44 755	45 160	12 628	12 729	191 141	193 195	24 146			21 465	34 310	996 166	994 297	1 990 676	2 013 496
- ebből önként vállalt feladatok										145 119	146 704			145 119	146 704
- ebből állami feladatok														0	0
kiadások összesen	354 365	361 131	82 210	84 386	462 041	468 148	26 570	628 991	645 841	166 584	53 384	1 047 977	1 048 521	2 841 208	2 880 515
ebből kötelező	337 133	341 767	78 417	80 481	439 460	441 514		628 991	645 841	21 465		1 047 977	1 048 521	2 661 802	2 699 412
ebből önként vállalt	11 889	11 889	2 595	2 707	10 262	10 262	0	0	0	145 119		0	0	169 865	171 562
ebből állami	5 343	5 343	1 198	1 198	3 000	3 000	0	0	0	0		0	0	9 541	9 541

Önkormányzat 2017. évi kiadásai kormányzati funkciók szerinti megbontásban

8. sz. melléklet a .../2017./XIII.21./ számú önkormányzati rendelet tervezetéhez
8. sz. melléklet az 1/2017./II.09./ számú önkormányzati rendelethez

S sor	Rovat megnevezése	Vármérs- lejárás- eltűrés	Szennyvíz- csatornázás üzemelt.	Nem lakóépít- és építési	Ut- közép- építés	Közok- fenntartás	Önk. szám- p. költségvetés al	Önk. igazgatás lev.	Szennyvíz- csatornázás üzemelt.	Város- közép- építés	Szabadság- park, fürdő	Előzetes jutt.	Össze- díjak	Önk. szav- tám.	TV lámogatás	Nemzetközi Önk. lámogatás	Estélyrend- ség elősegítése	Egyéb szabadság- szolg.	Franszki- lámogatás	adatok e Ft-ban
1.	2.	063020	052080	044320	045120	045180	018010	011130	052080	060020	081081	Segély	094280	084031	040020	011140	107080	086080	018030	Összesen
01	Törvény szerinti illetmények, munkabérek							2 040												2 040
02	Normatív jutalmak																			0
03	Céltartalás, projektpremium																2 331			2 331
04	Készletértékesítés, helyettesítési díj, kultúra, társasjáték																			0
05	Végkielégítés																			0
06	Jubileumi jutalom						202													202
07	Béren kívüli juttatások																			0
08	Ruházati költségtérítés																			0
09	Közlekedési költségtérítés																			0
10	Egyéb költségtérítések																			0
11	Lakhatási támogatások																			0
12	Szociális támogatások																			0
13	Foglalkoztatottak egyéb személyi juttatásai																			0
14	Foglalkoztatottak személyi juttatásai (=01+...+13)	0			0	0	0	2 242	0	0	0	0	0	0	0	0	2 331	0	0	4 573
15	Választott tisztviselők juttatásai							34 034												34 034
16	Munkavégzésre irányuló egyéb jogviszonyban nem saját foglalkoztatottnak fizetett juttatások							2 200												2 200
17	Egyéb külső személyi juttatások							4 353												4 353
18	Külső személyi juttatások (=15+16+17)	0			0	0	0	40 587	0	0	0	0	0	0	0	0	0	0	0	40 587
19	Személyi juttatások (=14+18)							42 829	0	0	0	0	0	0	0	0	2 331	0	0	45 160
20	Munkaadókat terhelő járulékok és szociális hozzájárulási adó							12 065	0								664			12 729
21	Szakmai anyagok beszerzése							150												150
22	Üzemeltetési anyagok beszerzése							2 400		210										3 610
23	Árubeszerzés																			0
24	Készletbeszerzés (=21+22+23)	0			0	1 000	0	2 550	0	210	0	0	0	0	0	0	0	0	0	3 760
25	Információszolgáltatások igénybevétele							300												300
26	Egyéb kommunikációs szolgáltatások							320		776										1 096
27	Kommunikációs szolgáltatások (=25+26)	0			0	0	0	620	0	776	0	0	0	0	0	0	0	0	0	1 396
28	Közszemélyi díjak									521										521
29	Vásárolt élelmiszer																			0
30	Bérelti és lízing díjak							450		14 110										14 560
31	Karbantartási, fejlesztési szolgáltatások							700	267											17 695
32	Közvetített szolgáltatások									2 604										2 604
33	Szakmai tevékenységet segítő szolgáltatások							2 104		7 400							48 727			56 231
34	Egyéb szolgáltatások							10 674		1 914	44 706									57 294
35	Szolgáltatási kiadások (=28+...+34)	0			0	16 728	0	13 928	267	26 549	44 706	0	0	0	0	0	48 727	0	0	150 905
36	Kiküldetések kiadásai							160												160
37	Reklám- és propagandakiadások							591												591
38	Küldetések, reklám- és propagandakiadások (=36+37)	0			0	0	0	751	0	0	0	0	0	0	0	0	0	0	0	751
39	Működési célú előzetesen felszámított általános forgalmi adó							2 626		5 958	12 098									23 274
40	Fizetendő általános forgalmi adó							7 226												7 226
41	Kamatkiadások							531												1 932
42	Egyéb pénzügyi műveletek kiadásai																			0
43	Egyéb dologi kiadások							1 951		2 000										3 951
44	Külföldi befizetések és egyéb dologi kiadások (=39+...+43)	0			0	2 626	0	12 300	0	7 958	12 098	0	0	0	0	0	0	0	0	36 383
45	Dologi kiadások (=24+27+35+38+44)	0			0	20 354	0	30 149	267	35 493	56 804	0	0	0	0	0	48 727	0	0	193 195

Önkormányzat 2017. évi kiadásai kormányzati funkciók szerinti megbontásában

8. sz. melléklet a .../2017./XII.21./ számú önkormányzati rendelet tervezetéhez
8. sz. melléklet az 1/2017./II.09./ számú önkormányzati rendelethez

Sorszám	Rovat megnevezése	Víznyelési keretösszeget adó	Szennyvíz-csatéllátás kiadások (052080)	Nem lakóépület építései (044320)	Új építési kiadások (045120)	Köztulajdonosi felújítások (045160)	Önkormányzati költségvetési kiadások (018010)	Önkormányzati költségvetési kiadások (011130)	Szennyvíz-csatéllátás kiadások (052080)	Városi köznevelési kiadások (066020)	Szabadidő park, sport (081061)	EMIR-ek jut. (094260)	Civ. szerv. tám. (094031)	TV támogatás (046020)	Nemzetközi Önkormányzati támogatás (011140)	Egyéb költségvetési kiadások (107080)	Egyéb szabadság szab. (066000)	Finanszírozás kiadásai	adatok e Ft-ban		
																			Összesen	Állomány	
1	2.																				
86	Felhalmozási célú visszatérítendő támogatások, kölcsönök nyújtása államháztartáson kívülről																				
87	Lakástámogatás																				
88	Egyéb felhalmozási célú támogatások államháztartáson kívülre																				
89	Egyéb felhalmozási célú kiadások (=81*...+88)							2 500		20 000											
90	Költségvetési kiadások (=19*20+45+54+67+75+80+89)	199 332	436 939	75 348	1 163	22 350	24 146	153 227	267	245 422	131 212	23 279	55 780	17 675	1 200	51 722	76 497				2 160 200

2017. évi pénzeszköz átadások, támogatások

9. sz. melléklet a .../2017./XII.21./ sz. önkormányzati rendelet tervezethez

9. sz. melléklet az 1/2017./II.09./ sz. önkormányzati rendelethez

adatok e Ft-ban

	2017. évi eredeti előirányzat	Módosítás	2017. évi módosított előirányzat
1./ Működési célú pénzeszközátadások			
Egyesületek támogatása			
- CVSE (kötelező feladat összesen 21%)	15 800	0	15 800
* Ebből: labdarúgás (kötelező feladat 20%)	11 650	0	11 650
kosárlabda (kötelező feladat 20%)	600	0	600
kézilabda (kötelező feladat 20%)	3 400	0	3 400
sakk (kötelező feladat 100%)	150	0	150
- CVSE úszóklub	500	0	500
- CVSE Cellsport (asztalitenisz) kötelező feladat 20%	4 800	0	4 800
- Izsákfai Sportegyesület	350	0	350
- Együtt Celldömölk Városért Egyesület	80	0	80
- Celldömölki Evangélikus Egyházközség	400	0	400
- Alsósági Evangélikus Egyházközség	100	0	100
- Celldömölki Református Egyházközség	100	0	100
- Bözödújfaluerő Egyesület	100	0	100
- Celldömölki Polgárőr Egyesület	200	0	200
- Soltis Lajos Színház Művelődési Egyesület	2 000	0	2 000
- Vállalkozók és Munkáltatók Országos Szövetsége	0	50	50
- Polgármesteri hatáskörű keret	1 300	0	1 300
- Nagyrendezvényi keret	0	0	0
Működési célú támogatások egyesületeknek összesen:	25 730	50	25 780

Működési célú pénzeszközátadás vállalkozásoknak			
Small Consulting Kft-nek Jóteljesítési biztosíték visszaütalása	789	0	789
Háziorvosok támogatása	1 200	0	1 200
Működési célú pénzeszközátadás vállalkozásoknak összesen	1 989	0	1 989
Önkormányzati Tulajdonú gazdasági társaságoknak			
Vulkán Gyógy -és Élményfürdőt Üzemeltető Kft. előzetes veszteségpótlás	65 365	1 111	66 476
Celldömölki Média nonprofit közhasznú kft. veszteségpótlás	17 574	101	17 675
Celli Huke Nonprofit Kft. veszteségpótlás	3 426	0	3 426
Celli Huke Nonprofit Kft.	0	323	323
Veszteségpótlás és pe. átadás gazdasági társaságoknak összesen	86 365	1 535	87 900
1. Működési célú pénzeszközátadások összesen:	114 084	1 585	115 669
2./Fejlesztési célú pénzeszközátadások:			
Honvédelmi Minisztériumnak Búzai János utcai lakások vételárának fele	0	0	0
CVSE-nek öltöző építéséhez	30 000	0	30 000
P+R parkoló építésére MÁV-nak	20 000	0	20 000
2. Fejlesztési célú pénzeszközátadások összesen:	50 000	0	50 000
Működési és fejlesztési célú pénzeszközátadások összesen (veszteségpótlásokkal együtt):	164 084	1 585	165 669

<u>3./ Támogatás értékű működési célú pénzeszközátadások</u>			
- BURSA alapítványnak	2 615	-2 615	0
- Társulás által fenntartott óvodába bejáró gyerekek buszközlekedésének támogatása (Tokorcs és Nemenskocs Községeknek)	2 074	0	2 074
- Roma nemzetiségi önkormányzatnak	1 200	0	1 200
-Celldömölk és Környéke Közoktatási Intézményfenntartó Társulások Városi Óvoda működtetésére	288 852	1 488	290 340
- feladatalapú finanszírozás átadása	258 356	-1 308	257 048
- bankköltségre	88	0	88
- 2017. évi rendkívüli önkormányzati támogatás	0	2 244	2 244
- működési hiány finanszírozása	30 408	552	30 960
- Kemenesaljai Szociális, Gyermekjóléti és Egészségügyi Intézményfenntartó Társulásnak Népjóléti Szolgálat és az ügyeleti ellátás működtetésére	334 250	17 977	352 227
- ügyeleti szolgálat díj	3 275	0	3 275
- bankköltség	44	0	44
- feladatalapú finanszírozás átadása	247 956	-415	247 541
- általános támogatás	21 727	13 691	35 418
- 2016. évi rendkívüli önkormányzati támogatás	2 528	0	2 528
- 2017. évi rendkívüli önkormányzati támogatás	0	5 120	5 120
- működési hiány támogatása	58 720	-419	58 301
Támogatásértékű működési kiadások összesen:	628 991	16 850	645 841
Működési és felhalmozási célú támogatások összesen:	793 075	18 435	811 510

2017. évi tervezett beruházások és felújítások

10. sz. melléklet a .../2017./XII.21./ sz. önkormányzati rendelet tervezetéhez

10. sz. melléklet az 1/2017./II.09./ sz. önkormányzati rendelethez
adatok ezer Ft-ban

Tervezett beruházások	Összesen	Saját erő	Pályázati bevételek a kifizetésekhez	Visszaigényelhető ÁFA
Önkormányzat				
Izsákfai szennyvíztisztítás KEOP	436 939	0	344 560	92 379
Ivóvízminőség javítása (KEOP) 30%-os teljesítéssel számolva	95 185	0	75 091	20 094
Wesselényi u. P + R parkoló (csapadékvíz elvezetés vizjogi létesítési engedélyre, térfigyelő rendszer tervezése	1 000	1 000	0	0
ASP rendszer bevezetés (KÖFOP)	11 000	2 000	9 000	0
Ingatlanvásárlás Április 4 utcában	1 500	1 500	0	0
Fogorvosi rendelők és Védőnői Szolgálat kialakítása	4 040	4 040	0	0
Ingatlanhoz kapcsolódó vagyoni értékű jog vásárlása	11 046	11 046	0	0
Celldömölk gyógyhelyé nyilvánítása - Aquaprofit	7 933	7 933	0	0

Cellenergo vásárlása	Kft-ben üzletrész	1 000	1 000	0	0	0
Gázmotor vásárlás		317	250	0	0	67
Önkormányzati utak tervezése		1 996	1 996	0	0	0
Laptop		100	100	0	0	0
Leromlott városi területek rehabilitációja TOP-4.3.1-15-VS1-2016-00001 koncepcióterv		444	444	0	0	0
Alsóság városrész központ felújítás TOP-2.1.2-15-VS1-2016-00011		66 680	1 900	64 780	0	0
Vörösmarty u. Óvoda fejlesztése TOP-1.4.1-15-VS1-2016-00043		15 933	0	15 933	0	0
Városi Bölcsőde bővítése és fejlesztése TOP-1.4.1-15-VS1-2016-00044		16 455	0	16 455	0	0
Rákóczi u. konyha fejlesztése TOP-1.1.3-15-VS1-2016-00008		34 480	0	34 480	0	0
Piac fejlesztése TOP-1.1.3-15-VS1-2016-00006		107 606	2 500	105 106	0	0
Vasparipán a Vulkánhoz TOP-1.2.1-15-VS1-2016-00006		76 497	0	76 497	0	0
Önkormányzat beruházásai összesen:	beruházásai	890 151	35 709	741 902	112 540	112 540

Cellőmölki Közös Önkormányzati Hivatal						
Vírusirtó program	784	784	0	0	0	0
Cellőmölki Közös Önkormányzati Hivatal összesen:	784	784	0	0	0	0
Városgondnokság						
Irodai fénymásológép	228	228	0	0	0	0
Jármű Kia	2 150	2 150	0	0	0	0
NIJ-020 jármű	650	650	0	0	0	0
Hűtőkamra	1 397	1 397	0	0	0	0
Fűnyíró traktor	803	803	0	0	0	0
Makita	79	79	0	0	0	0
Gázkazán	18	18	0	0	0	0
Műtrágyaszóró	40	40	0	0	0	0
Elin típusú kályha	25	25	0	0	0	0
Tűzhely	121	121	0	0	0	0
Start kisértékű	48	48	0	0	0	0
Start nagyértékű	7 781	7 781	0	0	0	0
Bojler	59	59	0	0	0	0
Befejezetlen beruházás (fogorvosi rendelő kialakítása, járdafelújítás, parkoló kialakítás)	28 703	28 703	0	0	0	0
Városgondnokság összesen:	42 102	42 102	0	0	0	0

Kemencesajjai Művelődési Központ és Könyvtár					
bábok	150	150	0	0	0
bábokhoz anyag	50	50	0	0	0
bábokhoz kellék	150	150	0	0	0
kocsi	11	11	0	0	0
kis értékű tárgyi eszköz	39	39	0	0	0
Informatikai eszközök beszerzése	197	197	0	0	0
Kemencesajjai Művelődési Központ és Könyvtár összesen:	597	597	0	0	0
Beruházás mindösszesen:	933 634	79 192	741 902	112 540	

Tervezett felújítások	Összesen	Saját erő	Pályázati bevétel a kifizetésekhez	Visszaigényelhető ÁFA	Maradvány
Önkormányzat					
Ivóvízhálózat és csatornafelújítási keret (gördülő fejlesztési terv alapján)	104 147	35 939	0	22 142	46 066
Önkormányzat összesen:	104 147	35 939	0	22 142	46 066

Városgondnokság						
Befejezetlen felújítás	10 741	10 741	0	0	0	0
Városgondnokság összesen	10 741	10 741	0	0	0	0
Felújítás mindösszesen:	114 888	46 680	0	22 142	46 066	

MÉRLEGEK

11. sz. melléklet a .../2017./XII.21./ sz. önkormányzati rendelet tervezet
 12. sz. melléklet az 1/2017./II.09./ sz. önkormányzati rendelethez
 adatok e Ft-ban

	2017. évi eredeti előirányzat	Módosítás	2017. évi módosított előirányzat
Felhalmozási mérleg			
1./ Felhalmozási célú bevételek:			
•Épületek és lakások értékesítése	55 922	0	55 922
•Felhalmozási célú ÁFA visszatérülés	0	0	0
•Földterületek értékesítése	0	0	0
•Lakosság kommunális adója	30 000	0	30 000
•Felhalmozási célú támogatás értékű bevétel	741 902	775	742 677
•Részvények értékesítése	6	0	6
Felhalmozási bevételek összesen:	827 830	775	828 605
2./ Felhalmozási kiadások:			
•Beruházások	933 090	544	933 634
•Kölcsön visszafizetés (Vas Megyei Önk.-nak)	2 500	0	2 500
•Felújítások	114 888	0	114 888
•Fejlesztési célú pénzeszközátadás	50 000	0	50 000
•Felhalmozási tartalék Start program önerejére	707	0	707
•Felhalmozási általános tartalék	0	0	0
Felhalmozási kiadások összesen:	1 101 185	544	1 101 729
Felhalmozási mérleg			
Bevételek:	827 830	775	828 605
Kiadások:	1 101 185	544	1 101 729
Felhalmozási mérleg egyenlege:	-273 355	231	-273 124

	2017. évi eredeti előirányzat	Módosítás	2017. évi eredeti előirányzat
Működési mérleg			
1. Működési célú bevételek			
• feladatalapú támogatás	699 582	35 129	734 711
•Helyi adók	514 700	14 385	529 085
•Pótlékok, díjak, bírságok	500	0	500
•Gépjárműadó	30 000	0	30 000
•Működési célú támogatás értékű bevétel	97 568	3 413	100 981
•Önkormányzati működési bevételek	444 391	4 681	449 072
•Előző évi pénzmaradvány átvétele	2 423	0	2 423
•kölcson visszatérülése	500	0	500
Működési bevételek összesen:	1 789 664	57 608	1 847 272
2./ Működési kiadások:			
•Személyi juttatások	354 365	6 768	361 133
•Munkáltatót terhelő járulékok és szocho	82 209	2 177	84 386
•Dologi kiadások	462 040	6 106	468 146
•Működési célú pénzeszköztátadás	114 084	1 585	115 669
•Támogatás értékű működési kiadás	628 991	16 850	645 841
•Segélyek	19 086	5 279	24 365
•2017. évi MÁK előleg visszafizetése	22 356	0	22 356
•Szociális ágazati pótlék visszafizetése	1 790	0	1 790
•Elvonások	2 424	0	2 424
•Működési általános tartalék	33 603	19 074	52 677
Működési kiadások összesen:	1 720 948	57 839	1 778 787
Működési mérleg			
Bevételek:	1 789 664	57 608	1 847 272
Kiadások:	1 720 948	57 839	1 778 787
Működési mérleg egyenlege:	68 716	-231	68 485
Összes bevétel:	2 617 494	58 383	2 675 877
Összes kiadás:	2 822 133	58 383	2 880 516
Összevont mérleg egyenlege:	-204 639	0	-204 639

Hiány finanszírozása			
•Felhalmozási célú maradvány	46 066	0	46 066
•Működési célú maradvány	114 546	0	114 546
Maradvány összesen	160 612	0	160 612

Finanszírozási műveletek			
Finanszírozási bevételek:			
Működési hitel felvétele	3 227	0	3 227
Fejlesztési hitel felvétele	45 000	0	45 000
Finanszírozási bevételek összesen:	48 227	0	48 227

Finanszírozási kiadások:			
Fejlesztési hitel törlesztése (Gimnázium tetőfelújítás)	4 200	0	4 200
Finanszírozási kiadások összesen:	4 200		4 200

Összes bevétel:	2 826 333	58 383	2 884 716
Összes kiadás:	2 826 333	58 383	2 884 716
Összevont egyenleg (hiány)	0	0	0

Celldömölk Város Önkormányzata 2017. évi előirányzat felhasználási és likviditási ütemterve

12. sz. melléklet a .../2017./XII.21./sz. önkormányzati rendelet tervezetéhez

13. sz. melléklet az 1/2017./II.09./sz. önkormányzati rendelethez
adatok e Ft-ban

	Január	Február	Március	Április	Május	Június	Július	Augusztus	Szeptember	Október	November	December	Összesen
BEVÉTELEK													0
1. Működési bevételek	32 189	32 189	32 189	32 189	32 189	40 300	40 300	40 300	41 648	40 300	40 300	44 979	449 072
2. Adók	5 000	4 500	215 000	4 500	5 200	7 500	4 500	4 500	215 000	4 500	19 385	100 000	589 585
3. Hitel, kölcsönvisszatérülése	30 751	50	50	50	50	17 476	50	50	50	50	50	50	48 727
4. Ingatlanértékesítés	6 000	4 506	3 200	10 875	5 737	4 000	6 000	5 500	6 500	3 610	0	0	55 928
5. Átvett pénzek	59 845	59 845	51 332	51 332	51 332	51 332	54 195	86 673	93 521	93 521	93 521	97 209	843 658
6. Támogatás	52 750	52 750	52 750	52 750	52 750	59 579	59 579	63 335	63 335	63 335	63 335	98 463	734 711
7. Maradvány	66 952	0	0	0	0	63 359	2 423	30 301	0	0	0	0	163 035
8. Bevétel összesen	253 487	153 840	354 521	151 696	147 258	243 546	167 047	230 659	420 054	205 316	216 591	340 701	2 884 716
KIADÁSOK													0
9. Működési	63 178	63 177	60 928	60 928	60 928	60 928	88 877	88 877	88 877	88 877	86 881	101 209	913 665
10. Segélyek	1 590	1 590	1 590	1 590	1 590	1 590	1 590	1 590	1 590	1 590	1 590	6 875	24 365
11. Kölcsöntörlesztés	0	0	0	0	0	0	0	0	0	0	0	2 500	2 500
12. Felújítás	20 000	14 000	0	0	51 000	0	0	8 741	5 000	14 147	0	2 000	114 888
13. Beruházás	1 000	1 500	8 000	6 000	25 000	9 737	18 100	28 191	208 470	53 718	384 808	189 110	933 634
14. Átadott pénzek	70 819	84 819	58 975	63 246	58 100	58 100	83 100	62 222	75 881	58 100	58 100	80 048	811 510
15. Tartalék	0	0	0	0	500	207	33 603	0	0	0	0	19 074	53 384
16. Hiteltörlesztés	0	1 050	0	0	1 050	0	0	1 050	0	0	1 050	0	4 200
17. Visszafizetések	22 475	0	0	0	1 671	0	0	2 424	0	0	0	0	26 570
18. Kiadás összesen	156 587	165 086	129 493	131 764	199 839	130 562	225 270	189 621	379 818	216 432	531 379	400 816	2 884 716
19. Havi Egyenleg	96 900	-11 246	225 028	19 932	-52 581	112 984	-58 223	41 038	40 236	-11 116	-314 788	-60 115	0

ELŐTERJESZTÉS

a 2017. december 20-i képviselőtestületi ülésre

Tárgy: A Kiniczky Mémőki Iroda Kft. településrendezési terv-módosítási kezdeményezése a Celdömölk, Építők útjai iparterületen, napelemes kiserőmű létesíthetősége céljából

A Kiniczky Mémőki Iroda Kft (székhelye: Celdömölk, Sági u. 6-8.) képviselőjében: Kiniczky István ügyvezető kérelmet nyújtott be az Önkormányzathoz, mely szerint a Kft. tulajdonában álló, Celdömölk, Építők útja, 1873/28 és 1873/29 hrsz alatti ingatlanokon, 499,9 kW villamos teljesítőképességű, napelemes kiserőművet kíván létesíteni.

Celdömölk Város 34/2006. (XI. 8.) számú helyi önkormányzati rendelettel elfogadott Helyi Építési Szabályzata 37. § (7) bekezdése tartalmazza a napenergia hasznosító létesítmények egyedi előírásait, melynek c) pontja szerint, energiatermelés önálló létesítményei, kizárólag külterületen, mezőgazdasági övezet területén, 1 ha nagyságnál kisebb, egybefüggő területen helyezhetők el.

Mivel a Településszerkezeti Terv a fenti - belterületi - ingatlanokat nagytelkes ipari gazdasági övezetbe sorolja, a tervezett fejlesztés megvalósításához a Településrendezési Terv – Helyi Építési Szabályzat módosítására van szükség.

A javaslatról kikértük a Településrendezési Terv készítőjének előzetes véleményét, ő az igényelt, fejlesztési célú módosítást támogatja.

A Városfejlesztési és Költségvetési Bizottság, 2017. december 12-i ülésén, az előterjesztést megtárgyalta, és támogatja a határozati javaslatot.

HATÁROZATI JAVASLAT:

1. A képviselőtestület adja elvi egyetértését a Kiniczky Mémőki Iroda Kft-nek, az Építők útjai iparterületen, napelemes kiserőmű létesíthetősége céljából történő településrendezési terv - módosítási kezdeményezése elfogadásához.
2. A képviselőtestület kérje fel a Műszaki Irodát a módosítási költségeket tartalmazó árajánlat beszerzésére, a településrendezési terv korábbi módosításait készítő, IMMO-CENTER Tervező és Szolgáltató Bt-től, ennek alapján pedig, a költségeknek a kezdeményező fél általi vállalását is rögzítő, együttműködési megállapodás előkészítésére.

Felelős: Fehér László polgármester
Farkas Gábor jegyző

Határidő: 2018. január 31.

Celdömölk, 2017. december 14.

Farkas Gábor
jegyző



ELŐTERJESZTÉS

a 2017. december 20-i képviselőtestületi ülésre

Tárgy: A Kiniczky Mérnöki Iroda Kft kérelme, a Celldömölk, Kiscelli köz, 852/4 hrsz alatti, közút és parkoló megnevezésű közterület további, gépkocsibehajtó céljára történő, módosított igénybe vételéhez

A Kiniczky Mérnöki Iroda Kft (székhelye: 9500 Celldömölk, Sági u. 6-8.), „Kontyos udvar beépítés” címmel, a Celldömölk, Király J. u. 6. sz., 852/3 hrsz-ú ingatlanon, társasház építésének kivitelezési munkálatait folytatja.

A Kft, tekintettel a Kontyos udvar gépkocsitároló-hiányára, az építési engedélyezési terveken áthajtóként szereplő épületrész helyén, 2 db újabb garázst kíván kialakítani, amelyhez a Celldömölk, Kiscelli köz, 852/4 hrsz alatti, közút és parkoló megnevezésű közterületen, az Önkormányzat tulajdonosi- és kezelői hozzájárulásával korábban már engedélyezett, gépkocsibehajtó útszakasz meghosszabbítása válik szükségessé.

A Kft képviseletében: Kiniczky István ügyvezető kérelemmel fordult az Önkormányzathoz, a fentiek szerint kialakítandó többlet-gépkocsitárolók megközelítéséhez szükséges, a csatolt helyszínrajzon ábrázolt épületrész igénybe vétele tekintetében, a tulajdonosi- és kezelői hozzájárulás kiadása érdekében.

Az előterjesztést megtárgyalta a Városfejlesztési és Költségvetési Bizottság, és a Kiscelli köz, 852/4 hrsz alatti közterület érintett részén, a korábban engedélyezett gépkocsibehajtó útszakasz meghosszabbításához szükséges, tulajdonosi- és kezelői hozzájárulás megadását javasolja, a korábbiakban megállapított, egymillió forintos használati díj emelésével. /Ezen összeg, a közterületi ingatlanok, az újonnan épülő társasházak és a Kontyos épület által körülfogott, burkolatlan épületrész intenzív, parkosított zöldfelülettelé fejlesztésére fordítódik./

A használati díj pontos összege a bizottsági ülésen nem került meghatározásra.

HATÁROZATI JAVASLAT:

A képviselőtestület adja tulajdonosi- és kezelői hozzájárulását, a Kiniczky Mérnöki Iroda részére, a Celldömölk, Kiscelli köz, 852/4 hrsz alatti közterület érintett szakaszának, meghosszabbított gépkocsibehajtó út céljára történő igénybe vételéhez, azzal a feltétellel, hogy a kérelmező, a Kiscelli köz, 852/4 hrsz - az újonnan épülő társasházak és a Kontyos épület által körülfogott - burkolatlan területrészenek intenzív, parkosított zöldfelületté fejlesztése céljára, a korábbiakban megállapított egymillió forinton felül, továbbiösszeget fizet az Önkormányzat számára, legkésőbb a gépkocsibehajtó építésének megkezdéséig.

Felelős: Fehér László polgármester,
Farkas Gábor jegyző

Határidő: azonnal

Celldömölk, 2017. december 14.



Farkas Gábor
jegyző

Melléklet kérelemhez: Helyszínrajzi vázlat

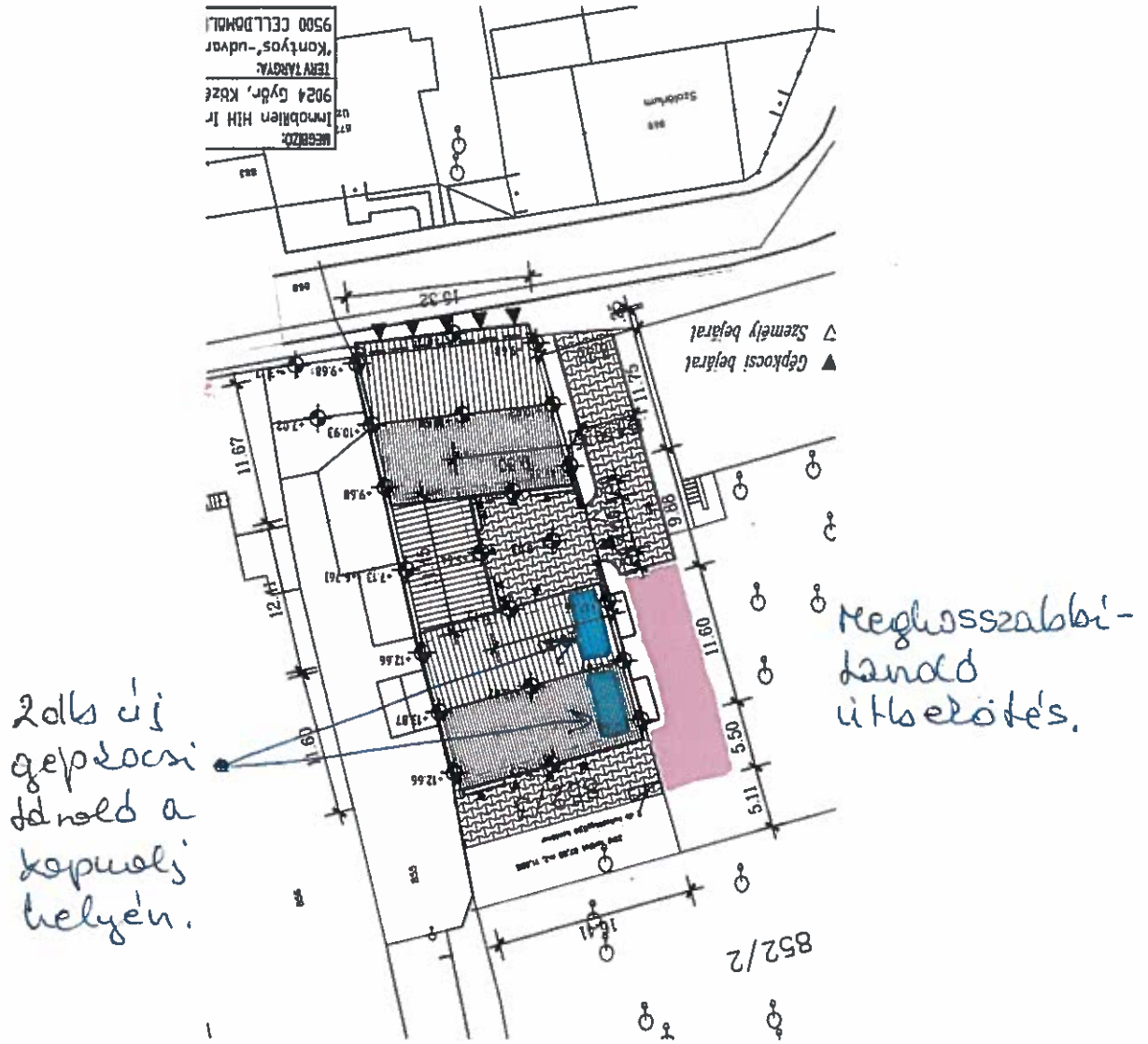

ELŐTERJESZTÉS

a Képviselőtestület
2017. december 20-i

Tárgy: Celldömölk Wesselényi u. P+R parkoló és B+R kerékpártároló üzemeltetése

Celldömölk Város önkormányzata a MÁV Zrt., az ÉNYKK Zrt. közösen, az intermodalitás feltételeinek kialakítása érdekében P+R parkolót, autóbusz tárolót, és B+R kerékpártárolót valósított meg térfigyelő kamerarendszerrel.

A megvalósításra létrehozott Konzorcium együttműködési megállapodásának 3.2.1 pontja szerint a „MÁV Zrt. kötelezettséget vállal arra, hogy a megvalósult állami tulajdonú létesítményt karbantartja, és üzemeltetésre 20 évre az Önkormányzatnak átadja”
3.2.2. pont értelmében az „Önkormányzat kötelezettséget vállal arra, hogy a megvalósult MÁV Zrt. létesítményrészt a MÁV Zrt-vel megkötött külön szerződés alapján üzemelteti 20 évre saját költségén.

A létesítmény műszaki átadás-átvételére 2017. december 04-én került sor, ezért a forgalomba-helyezési eljárás is elkezdődik, így a fejlesztés megvalósítására megkötött megállapodások szerint szükségessé vált a 20 évre szóló üzemeltetési megállapodás megkötése.

A Városfejlesztési és Költségvetési Bizottság megtárgyalta az előterjesztést és az üzemeltetési megállapodást az alábbi módosításokkal javasolja elfogadni:

- a MÁV Zrt. feladatai között kerüljön szerepeltetésre:
- P+R parkolón keresztül megközelíthető két MÁV telephely elektromos kapuinak üzemeltetése, karbantartása,
- életvédelmi kerítés üzemeltetése, karbantartása kamerarendszer elemeinek tönkremenetelük esetén pótlása

Az üzemeltetési megállapodás alapján az Önkormányzat költségvetésének elkészítésének során a vállalt feladatok teljesítéséhez szükséges forrásokat is tervezni kell majd a megállapodás 3.3. Az üzemeltetés költségeinek megosztása pontja szerint:

Az üzemeltetés kapcsán a 3.1. pontban rögzített feladatok elvégzése során felmerült költségek Celldömölk Város Önkormányzatát, a 3.2. pontban rögzített feladatok elvégzése során felmerült költségek a MÁV Zrt-t terhelik. A térvilágítás, térfigyelő rendszer és az automata kapuk elektromos ellátásának költségét a MÁV Zrt.-vel, a jelen szerződés aláírását követő 15 napon belül kötött energia továbbszolgáltatási szerződés útján viseli az Önkormányzat.

A Bizottsági ülést követően a javaslatok szerint MÁV Zrt. kapcsolattartójával közösen átdolgozásra került a megállapodás tervezete. A Képviselőtestület által jóváhagyott megállapodás tervezetét a MÁV Zrt. vezetői szintjén is jóvá kell hagyatni.

Az üzemeltetési megállapodás átdolgozott tervezetét az előterjesztés mellékleteként megküldjük.

Határozati javaslat

- 1./ Celldömök Város Önkormányzatának Képviselőtestülete a MÁV Zrt., Celldömök Város Önkormányzata és az ÉNYKK Zrt. együttműködésével Celldömök Wesselényi u. 812/13, 813 hrsz-ú ingatlanokon létrehozott P+R parkoló, autóbusz tároló, B+R kerékpártároló, épített térelemek, térvilágítás, térfigyelő rendszer valamint tartozékaiknak üzemeltetése és kezelése tárgyában a mellékelt tervezett szerint kössön megállapodást a MÁV Zrt-vel.
A képviselőtestület hatalmazza fel a polgármestert az üzemeltetési megállapodás aláírására.

Felelős: Fehér László polgármester
Farkas Gábor jegyző

Határidő: Azonnal

- 2./ Celldömök Város Önkormányzatának Képviselőtestülete a Celldömök Wesselényi u. 812/13, 813 hrsz-ú ingatlanokon lévő P+R parkoló, autóbusz tároló, B+R kerékpártároló, épített térelemek, térvilágítás, térfigyelő rendszer valamint tartozékaiknak üzemeltetése és kezelése tárgyában megkötött megállapodás szerint 20 éven keresztül az éves költségvetésében biztosítsa az üzemeltetés pénzügyi forrásait.

Felelős: Fehér László polgármester
Farkas Gábor jegyző

Határidő: Azonnal

- 3./ Celldömök Város Önkormányzatának Képviselőtestülete a Celldömök Wesselényi u. 812/13, 813 hrsz-ú ingatlanokon lévő P+R parkoló, autóbusz tároló, B+R kerékpártároló, épített térelemek, térvilágítás, térfigyelő rendszer valamint tartozékaiknak üzemeltetése és kezelése tárgyában megkötött megállapodás 3.1. Önkormányzat feladatai pontjában a teljesítésével bízza meg a Városgondnokságot.

Felelős: Fehér László polgármester
Farkas Gábor jegyző

Határidő: Azonnal

Celldömök, 2017. december 14.

Farkas Gábor
jegyző

MEGÁLLAPODÁS

Mely létrejött egyrészről a **MÁV Magyar Államvasutak Zártkörűen Működő Részvénytársaság** (képviselésében eljáró szervezet: Üzemeltetési vezérigazgató-helyettesi szervezet Pályavasúti területi igazgatóság Szombathely) (székhelye:1087 Budapest, Könyves Kálmán krt. 54-60., levelezési címe: 9700 Szombathely, Széll Kálmán út. 2., adószáma: 10856417-2-44, Fővárosi Törvényszék Cégbíróság Cg.01-10-042272), képviseli: Lukács György pályavasúti területi igazgató és Harasztovics Tímea Katalin területi gazdasági vezető, továbbiakban: **MÁV Zrt.**

másrészről **Celldömölk Város Önkormányzata** (9500 Celldömölk, Városháza tér 1., adószám: 15733593-2-18, statisztikai számjele: 15733593 8411 321 18, képviseli: Fehér László polgármester), továbbiakban: **Önkormányzat**

(továbbiakban együtt: **Felek**) között, alulírott napon és helyen az alábbi feltételek szerint,

a 64665/2016/MAV számú, A MÁV Zrt., az Önkormányzat és az ÉNYKK Zrt. között létrejött konzorciumi megállapodás eredményeként megvalósuló P+R parkoló, autóbusz tároló, B+R kerékpártároló, épített térelemek, térvilágítás, térfigyelő rendszer valamint tartozékaiknak (a továbbiakban **Létesítmények**) üzemeltetése és kezelése tárgyában.

1. Általános rész

- 1.1. A MÁV Zrt., az Önkormányzat és az ÉNYKK Zrt. között 2016.12.23.-án létrejött konzorciumi megállapodás alapján Felek közös beruházásában valósult meg, a Celldömölk 813 és 812/13 hrsz-ú ingatlanokon a P+R parkoló, autóbusz tároló, B+R kerékpártároló, épített térelemek, térvilágítás és térfigyelő rendszer, vízelvezető rendszer, hulladékgyűjtők, valamint kerítés.
- 1.2. Jelen megállapodás **kizárólag az üzemeltetési - és kezelési feladatkörökkel** foglalkozik, nem tárgya a megállapodásnak a Létesítmények helyét biztosító földterületek vagyoni jogi helyzetének rögzítése.
- 1.3. A konzorciumi megállapodás 3.2.2. pontja szerint a Létesítmények üzemeltetését Önkormányzat végzi, aszerint, hogy az önkormányzati tulajdonú, 813 hrsz-ú ingatlanon található létesítményrészt üzemelteti és karbantartja, a 812/13 hrsz-ú, MÁV Zrt vagyionkezelésében álló létesítményrészt a jelen szerződés alapján, saját költségén üzemelteti.
- 1.4. Az 1.1. pontban részletezett, megvalósított Létesítményekkel kapcsolatos üzemeltetési - és fenntartási feladatok meghatározásánál és azok felelőseinek kijelölésénél a Felek figyelembe veszik az eddig kialakított gyakorlatot, az általuk alaptevékenységként végzett kezelői, üzemeltetői feladatokat, valamint a hatályban lévő jogszabályok előírásait (2005. évi CLXXXIII. tv, 1988. évi I. tv. 33. § (1) bek. – az országos és helyi közutak kezelői feladatai, Magyarország helyi önkormányzatairól szóló 2011. évi CLXXXIX. törvény II. Fejezet - helyi önkormányzatok feladatai).
- 1.5. Jelen megállapodás nem érinti a kivitelező jótállási kötelezettségét, az alól nem ad felmentést. Felek rögzítik, hogy a Létesítményekre vonatkozó jótállási és szavatossági igények érvényesítésére a megkötött vállalkozási szerződés az irányadó.

2. A Létesítményekkel kapcsolatos nyilvántartási, ellenőrzési feladatok

- 2.1. A Létesítmények nyilvántartásával kapcsolatos feladatokat a megvalósulási terv szerint, az önkormányzati tulajdonú 813 hrsz-ú ingatlanon található Létesítmények esetében az önkormányzat, a MÁV Zrt. vagyonkezelésű, 812/13 hrsz-ú ingatlanon található Létesítmények esetében a MÁV Zrt. látja el.
- 2.2. A Létesítmények megvalósulási adatait tartalmazó megvalósulási terv és a nyilvántartáshoz szükséges adatok hrsz-ra bontva, valamint az üzemeltetési és karbantartási utasítás Felek rendelkezésére áll.
- 2.3. A Felek megállapodnak, hogy egymást e beruházás keretein belül megvalósult Létesítményeken tervezett feladatokról, beavatkozásokról kölcsönösen tájékoztatják, illetve az ezekkel kapcsolatos eljárásokra meghívják.

3. A Létesítményen végzendő üzemeltetői feladatok megosztása

3.1. Önkormányzat feladatai:

- a. az útburkolati jelek felfestése;
- b. szükség esetén a közlekedési táblák elhelyezése, karbantartása, pótlása;
- c. a csapadékvíz elvezetési rendszer időszakos ellenőrzése, szükség esetén tisztítása;
- d. hó eltakarítás és síkosság-mentesítés, síkosság mentesítő anyag biztosításával;
- e. térvilágítás üzemeltetése (karbantartása, javítása, tisztítása és) a kiviteli tervekben jóváhagyott MÁV Zrt. szabványnak megfelelően;
- f. a parkoló burkolt és burkolatlan területeinek takarítása, hulladék elszállítása;
- g. a megvalósult út- és járda, valamint parkolóhelyek burkolatainak, továbbá a szegélyeknek az ellenőrzése, szükség esetén javítása;
- h. hulladékgyűjtők ürítése, tisztítása, karbantartása, pótlása;
- i. kerékpártárolók üzemeltetése, karbantartása, szükség szerinti javítása;
- j. a parkoló burkolatlan területein zöldterület karbantartási tevékenység elvégzése (fünyírás, növényzetültetés, gondozás, pótlás, fakivágás-és gallyazás stb.);
- k. szükség esetén a térkövel burkolt területrészek vegyszeres gyomirtása;
- l. a P+R parkoló saját költségén, térítésmentes üzemeltetése

3.2. A MÁV Zrt. feladatai:

- a. a térfigyelő rendszer elektromos ellátásának, a központi egység zárt térben való elhelyezésének biztosítása, valamint a rendszer karbantartása, cseréje esetén a hozzáférés biztosítása.
- b. a térvilágítási rendszer elektromos ellátásának biztosítása, rendszeres ellenőrzése
- c. az automata kapuk elektromos ellátásának biztosítása
- d. a P+R parkolón átvezetett, illetve esetlegesen átvezetni kívánt közművek tulajdonosaival, üzemeltetőivel való kapcsolattartás, közműátvezetés engedélyezése, megállapodás megkötése
- e. a parkoló két végében létesített – MÁV üzemi területre bejárást biztosító - automata kapuk üzemeltetése, karbantartása, javítása

- f. a térfigyelő rendszer üzemeltetése, rendszeres ellenőrzése, a meghibásodott eszközök javítása, pótlása, a rendszer működéséről történő tájékoztatás kihelyezése.
- g. a P+R parkolót a vasúti vágányoktól elválasztó életvédelmi kerítés karbantartása, javítása;

3.3. Az üzemeltetés költségeinek megosztása:

Az üzemeltetés kapcsán a 3.1. pontban rögzített feladatok elvégzése során felmerült költségek Celldömölk Város Önkormányzatát, a 3.2. pontban rögzített feladatok elvégzése során felmerült költségek a MÁV Zrt-t terhelik. A térvilágítás, térfigyelő rendszer és az automata kapuk elektromos ellátásának költségét a MÁV Zrt.-vel, a jelen szerződés aláírását követő 15 napon belül kötött energia továbbszolgáltatási szerződés útján viseli az Önkormányzat.

3.4. Számlázási és fizetési feltételek

A MÁV Zrt-vel szembeni bármilyen követelés engedményezése (ide értve annak faktorálását is), illetve a MÁV Zrt-vel szembeni bármilyen követelésen zálogjog alapítása csak a MÁV Zrt. előzetes írásos jóváhagyásával lehetséges. A MÁV Zrt. írásos jóváhagyása nélküli engedményezéssel, zálogjog alapítással a MÁV Zrt-vel szerződő fél szerződésszegést követ el a MÁV Zrt-vel szemben, melynek alapján a MÁV Zrt-vel szerződő felet kártérítési felelősség terheli.

3.5. Kapcsolattartók:

MÁV Zrt. részéről:
Lukács György területi igazgató
tel: 00 36 1 517 1630
e-mail: lukacs.gyorgy@mav.hu

Celldömölk Város Önkormányzata részéről:
Fehér László polgármester
tel: 06 95 777-811
e-mail: celldomolk@celldomolk.hu

4. Megállapodás hatálya, módosítása, a megállapodás megszűnése, a megszüntetés korlátai

A Felek megállapodnak, hogy ezen megállapodás a Felek általi aláírás napján lép hatályba és jelen megállapodást 20 év határozott időre kötik.

A jelen megállapodás kizárólag közös megegyezéssel, írásban, a Felek képviseletére jogosultak aláírásával módosítható.

Nem minősül szerződésmódosításnak a Felek nyilvántartott adataiban, így különösen a székhelyében, képviselőiben, bankszámlaszámában bekövetkező változás, továbbá a szerződéskötés és teljesítés során eljáró szervezet és a kapcsolattartók adataiban bekövetkező változások. Az említett változásokról az érintett Fél a másik Felet legkésőbb a változás bekövetkezését (bejegyzését) követő 10 napon belül köteles értesíteni.

Felek jelen megállapodást kizárólag közös megegyezéssel szüntethetik meg.

5. A megállapodás megszegésének következményei

Ha valamelyik fél felszólítás ellenére, az abban megjelölt határidőre sem teljesíti a megállapodásban vállalt kötelezettségét a másik fél jogosult azokat a feladatokat elvégezni azzal, hogy az ebből eredő költségeit teljes egészében a mulasztó félre terheli. A feladat ellátásának minden közbeszerzési kockázata, és az ebből eredő többletköltségek a mulasztó felet terheli. Abban az esetben, ha a feladatellátás közbeszerzési értékhatárt elér, a felek jelen megállapodással meghatalmazzák a másik Felet a Kbt. 21. § (2) bekezdése alapján, hogy a közbeszerzési eljárást a mulasztó fél javára folytassa le. Az eljárást lefolytató fél – amennyiben mulasztó fél helyetti feladatellátásról döntött - köteles az esélyegyenlőséget és a verseny tisztaságát biztosító beszerzési eljárás lefolytatására. Ennek megsértéséből eredő károkat köteles viselni.

Abban az esetben, ha a jelen megállapodásban foglaltakat Felek nem tartják be, s ebből kifolyólag harmadik személynek kára származik, úgy a feladat ellátási kötelezettséggel nem érintett fél kártérítési felelősségét kizárja. Abban az esetben, ha a károsult a feladat ellátási kötelezettséggel nem érintett Féllel szemben lép fel igénnyel, úgy az a feladat ellátási kötelezettségét mulasztó Felet haladéktalanul tájékoztatja, s a feladat ellátási kötelezettségében mulasztó Fél mentesíti a vétlen Felet.

6. Egyéb rendelkezések

Celldömölk Város Önkormányzata a Magyarország helyi önkormányzatairól szóló 2011. évi CLXXXIX. törvény alapján működő jogi személy; a képviselőtestületében eljáró polgármester kijelenti, hogy jelen jognyilatkozat megtételére jogosult. Jelen megállapodás megkötéséhez Celldömölk Város Önkormányzatának Képviselő-testülete /201 . (..) számú határozatával előzetes jóváhagyását megadta.

A MÁV Zrt. képviselőtestületében eljárók kijelentik, hogy a társaság nem áll felszámolási-, csőd- és végelszámolási eljárás alatt, a megállapodás aláírása jogosult, a megállapodásban szereplő nyilatkozatok teljesítését jogszabályok nem korlátozzák, nem akadályozzák.

A Felek tudomásul veszik, hogy abban az esetben, ha a MÁV Zrt. „szárazföldi szállítást kiegészítő szolgáltatás” megnevezésű főtevékenységét a szerződés hatálya alatt más gazdasági társaság veszi át, úgy ezen gazdasági társaság – a vonatkozó jogszabályi előírások betartása mellett – a Felek külön hozzájárulása nélkül jogosult a szerződésbe a MÁV Zrt. pozíciójába belépni és annak kötelezettségeit átvállalni, illetve jogait gyakorolni, feltéve, hogy ezen szerződéses jogutódlás a Felek jogait nem csorbitja, kötelezettségeinek teljesítését nem teszi terhesebbé, illetve megfelel a hatályos jogszabályoknak.

Jelen megállapodás esetében a nem szabályozott kérdésekben a Ptk. szabályai az irányadók, vitás esetekben a Felek törekednek a mindkét fél által elfogadható egyezség kialakítására, további fennmaradt véleményeltérés rendezésére a Polgári Perrendtartásról szóló 1952. évi III. törvény szerint hatáskörrel rendelkező, illetékes bíróság előtt járnak el. A Felek magukra nézve kötelezőnek fogadják el, hogy az egyes adótörvények és azzal összefüggő egyéb törvények módosításáról szóló 2011. évi CLVI. törvény, a költségvetési pénzeszközök felhasználásának ellenőrzéséről szóló 2190/2002. (VI.21.) Korm. Határozat, a 2003. évi XXIV. törvény és az 1096/2003. (IX. 11.) Korm. Határozat alapján az Állami Számvevőszék,

illetve a Kormányzati Ellenőrzési Hivatal is jogosult ellenőrizni a rendelkezésre bocsátott költségvetési pénzeszközök szerződés szerű felhasználását.

A Felek magukra nézve kötelezőnek fogadják el, hogy az államháztartásról szóló 2011. évi CXCV. törvény értelmében az államháztartás pénzeszközei felhasználásával, az államháztartáshoz tartozó vagyonnal történő gazdálkodással összefüggő szerződések megnevezését (típusát), tárgyát, a szerződést kötő felek nevét, a szerződés értékét, határozott időre kötött szerződés esetében annak időtartamát, valamint az említett adatok változásait közzé kell tenni a szerződés létrejöttét, valamint a változás bekövetkeztét követő 60 napon belül. A közzétételről Celldömölk város Polgármesteri Hivatala gondoskodik. A közzététel nem minősül üzleti titok megsértésének.

A MÁV Zrt. képviseletében eljárók kijelentik, hogy a társaság nem áll felszámolási-, csőd-és végelszámolási eljárás alatt, a megállapodás aláírására jogosult, a megállapodásban szereplő nyilatkozatok teljesítését jogszabályok nem korlátozzák, nem akadályozzák.

Celldömölk Város Önkormányzata megismerte és a jelen megállapodás aláírásával elfogadja a MÁV Zrt. Etikai Kódexét (<https://www.mavcsoport.hu/mav-csoport/etikai-kodex>), az abban foglalt értékeket a jogviszony fennállása alatt magára nézve mérvadónak tartja. Az Önkormányzat kijelenti, hogy vitás eset felmerülésekor a MÁV Zrt. által lefolytatott eljárásban együttműködik a MÁV Zrt. vizsgálóival. Vállalja, hogy a MÁV Zrt. nevében eljáró személyek Etikai Kódexet sértő cselekményé(ei)t jelzi a MÁV Zrt. által működtetett etikai bejelentő és tanácsadó csatornán keresztül.

Jelen megállapodást hat egymással mindenben megegyező, eredeti példányban készült, és ... számozott oldalból áll, amelyből 3 példány a MÁV Zrt.-t és 3 példány Celldömölk Város Önkormányzatát illeti meg

Jelen megállapodást a Felek elolvasás és értelmezés után, mint akaratukkal mindenben megegyezőt jóváhagyólag és saját kezűleg írják alá.

A megállapodás elválaszthatatlan részét képezi annak kettő melléklete:

1. sz. melléklet: üzemeltetői lehatárolási terv
2. sz. melléklet: a vagyontárgyak listája
3. sz. melléklet: továbbszolgáltatási szerződés

Celldömölk, 2017.

Szombathely, 2017.

.....
Celldömölk Város Önkormányzata

.....
MÁV Zrt.

képv. Fehér László
polgármester

Lukács György
pályavasúti területi
igazgató

Harasztovics Tímea
Katalin
területi gazdasági vezető

ELŐTERJESZTÉS

a képviselő-testület 2017. december 20-i ülésére

Tárgy: Paks II. Atomerőmű Zrt közterület használati kérelme

Az Paks II. Atomerőmű Zrt Kommunikációs Igazgatója közterület használati kérelemmel fordult Celldömölk Város Önkormányzatához, mert a Paks II. Atomerőmű Zrt interaktív tájékoztató kamionját szeretné elhelyezni Celldömölk város frekventált, oktatási intézményekhez közeli közterületén.

A mobil látogató központ révén tájékoztatást szeretnének adni a két új paksi blokképítéséről a klímavédelemben és hazánk ellátásbiztonságában betöltött szerepéről, illetve az atomenergiáról.

A Városfejlesztési és Költségvetési Bizottság megtárgyalta a kérelmet és hozzájárulva az interaktív tájékoztató kamion elhelyezéséhez a következő helyszínek közüli választást javasolja:

- Bartók Béla utca, Szent Benedek Kat. Általános Iskola melletti útszakasz
- Árpád utca, Városi Általános Iskola melletti útszakasz.

HATÁROZATI JAVASLAT:

A képviselő-testület járuljon hozzá az interaktív tájékoztató kamion elhelyezéséhez a Bartók Béla utca, Szent Benedek Kat. Általános Iskola melletti vagy az Árpád utca, Városi Általános Iskola melletti útszakaszt kijelölve.

Felelős: Fehér László polgármester
Farkas Gábor jegyző

Határidő: azonnal

Celldömölk, 2017. december 14.



Farkas Gábor
jegyző



PAKS II. ZRT.

Paks II. Zrt
7030 Paks, Gagarin utca 1. 3. emelet 302/B
levélcím: 7031 Paks, Pf. 116
cégjegyzékszám: 17-10-001282

T +36 75 503 787
E info@paks2.hu
W www.paks2.hu

Fehér László
polgármester

Kommunikációs Igazgatóság

Médiakapcsolatok Osztály

Ügyszám: II-P2/01043/2017
Iktatószám: KIP2/13703/2017
Ügyintéző: Németh Szabolcs

Celldümölk

Paks, 2017. november 28.

Tárgy: felkérés együttműködésre

Tisztelt Fehér László!

A Paks II. Atomcromü Zrt. interaktív tájékoztató kamionja 2018 januárjától Zala, Vas és Győr-Moson-Sopron megye ötezer főnél nagyobb lélekszámú településeit látogatja meg. Kiállításunk az Ön települését 2018.02.06-07-én keresi fel.

Szeretnénk együttműködését kérni, hogy a mobil látogatóközpont révén tájékoztatást nyújthassunk a településén élők számára többek közt a két új paksi blokk építéséről, a klímavédelemben és hazánk ellátásbiztonságában betöltött szerepéről, illetve az atomenergiáról.

Segítségét és támogatását kérjük abban, hogy meghívhassuk a tájékoztató kamion kiállítóterébe a településen működő társadalmi szervezeteket, és iskolai csoportokat fogadhatunk.

A program szervezését megbízásunkból az Euroshow Kft. végzi. Kérjük, hogy segítse a cég munkatársait azzal, hogy megpróbálja a lehető legfrekventáltabb, oktatási intézményekhez közeli helyszínt biztosítani a tájékoztató jármű számára, és azzal, hogy elérhetőségeket ad meg a közintézmények és civil szervezetek kapcsolattartóihoz, akik segítségükre lehetnek a látogatói csoportok szervezésében.

Támogatását kérjük abban is, hogy a kamiont ismertető, mellékelt cikk megjelenhessen települése újságjában, honlapján és akár Facebook-oldalán.

Együttműködését előre is köszönjük.

Paks, 2017.11.28.

Tisztelettel:

Lenkei István
vezérigazgató

Mittler István
kommunikációs igazgató

Begördül hozzánk Paks II. mozgó kiállítása

Miért van szükség új atomerőműre Pakson? Mennyire lesznek biztonságosak az új blokkok? Miként járulnak hozzá a klímavédelemhez? Többek közt ezekre a kérdésekre is választ kaphat a Paks II. társaság tájékoztató járművén, amely őszi körútján településünkre is ellátogat.

A mozgó kiállításon az érdeklődők interaktív táblákon ismerkedhetnek meg az atomenergiával, a Pakson üzemelő négy, illetve a tervezett két új blokk legfontosabb jellemzőivel. Tájékozódhatnak a Paks II. beruházás jelentőségéről, gazdasági és környezeti hatásairól, szerepéről. Emellett kisfilmek segítségével megismerhetik többek között a 3+ generációs VVER-1200-as blokk típust, és virtuális sétát tehetnek egy, a Paksra tervezetthez hasonló atomerőműben. A látogatók felmérhetik a témában szerzett tudásukat is, a tesztet helyesen kitöltők pedig ajándékot kapnak.

A Paks II. interaktív mozgó kiállítása *(dátum)* 8-17 óra között *(helyszín)* tekinthető meg egyénileg és csoportosan.

Gondolta volna?

- Nem egészen tizenöt éven belül több elavult erőművet állítanak le Magyarországon. A körülbelül 5000 MW kieső kapacitás pótlására és az új igények kielégítésére épül meg többek között a két új atomerőművi blokk Pakson, ami 2400 MW-ot termel majd. Látható tehát: nem az a kérdés, hogy szükség van-e Paks II.-re, hanem az, hogy mellette milyen további erőműveket épít az ország.
- Az új paksi blokkok a jelenleg elérhető legbiztonságosabb, ún. 3+ generációs technológiát képviselik. A legmodernebb elvárásoknak megfelelően passzív és aktív biztonsági rendszerekkel is fel lesznek szerelve, a reaktort körülvevő, kettős falú konténment pedig akár egy repülőgép becsapódása esetén is megvédi az épület berendezéseit.
- Az ENSZ 21. klímacsúcán mintegy kétszáz ország kötelezte el magát az éghajlatváltozás megelőzése és az emberi civilizáció védelme érdekében. A történelmi jelentőségű 2016-os párizsi megállapodás aláírói, köztük Magyarország, ígéretet tett többek közt a fosszilis energiahordozók kivezetésére és a szén-dioxid-kibocsátás csökkentésére. Az atomerőművek segítik az éghajlatváltozás megelőzését, hiszen működésük során nem bocsátanak ki szén-dioxidot vagy más üvegházhatású gázt.

CELLDÖMÖLKI KÖZÖS ÖNKORMÁNYZATI HIVATAL

Folyó ügy: 20

ELŐTERJESZTÉS

a Képviselőtestület
2017. december 20-ai ülésére

Tárgy: Celltex Kft. területvásárlási kérelme, a Korona ABC lépcsőházzal való bővíthetősége miatt

A Celltex Kft, Celldömölk, Nagy Sándor tér 1. sz. alatti kérelmező képviselőjében Boznánski Ferenc ügyvezető területvásárlási kérelmet nyújtott be a Műszaki Irodára, a Celldömölk, Széchenyi u. 1. sz. alatti Korona ABC pinceszintjének megközelíthetősége céljából. Ennek érdekében az épület északi/észak-nyugati homlokzatához (a pince szellőző részén, az angolaknánál) lépcső bővítmény hozzáépítését tervezi.

A bővítés önmagában az ABC Celldömölk, 782 hrsz alatti ingatlanán, nem tud megvalósulni, hiszen az épület körül jelenleg csupán 1-1,25 méter szélességű járdasáv tartozik a telekhez, az építéshez szükséges többi terület a 783/2 hrsz.-ú önkormányzati tulajdon rovására történhetne.

Celldömölk Város Településrendezési Terve szerint az épület bővíthetősége – annak speciális, úszótelki elhelyezkedése miatt – nem lehetséges, ugyanakkor annak építéshatósági szempontból nincs akadálya, hogy az angolaknában lépcsőfeljárók, illetve azoknak egyfajta félnyereg tetővel való lefedése készüljön.

A benyújtott kérelemhez csatolt építészeti rajzok szerint a pinceszint funkciója továbbra is raktározási célokat szolgálja.

Az előterjesztést megtárgyalta a Városfejlesztési és Költségvetési Bizottság és támogatták a szükséges telekalakítási eljárást követően kialakuló ingatlanrész 10.000 Ft/m²+ÁFA összegben történő elidegenítését.

HATÁROZATI JAVASLAT:

A képviselőtestület adja tulajdonosi hozzájárulást a 783/2 hrsz.-ú önkormányzati tulajdonú ingatlan megosztásához és a keletkező ingatlanrészt idegenítse el 10.000Ft/m²+ÁFA összegben a 782 hrsz.-ú ingatlan tulajdonosának (Celltex Kft.).

Felelős: Fehér László polgármester
Farkas Gábor jegyző

Határidő: 2018.február 28.

Celldömölk, 2017. december 15.

Farkas Gábor
jegyző

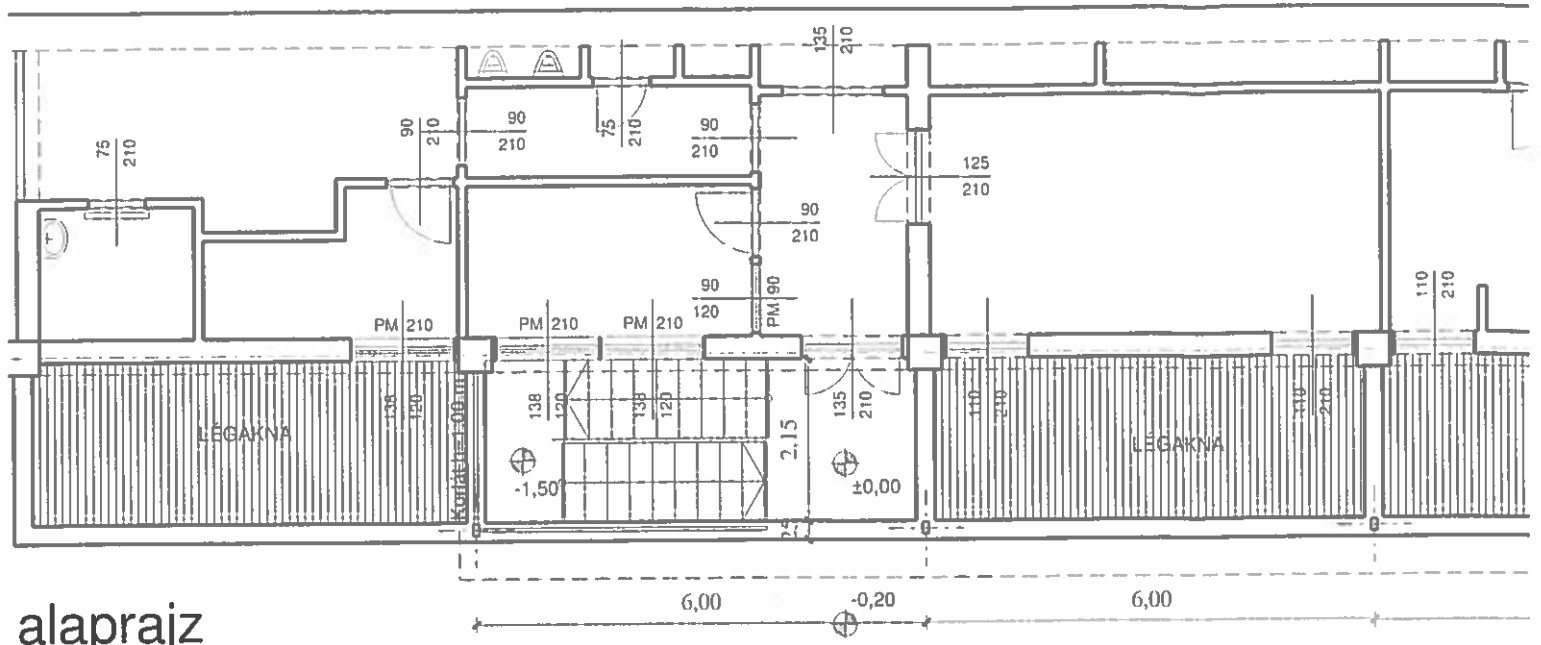

alaprajz

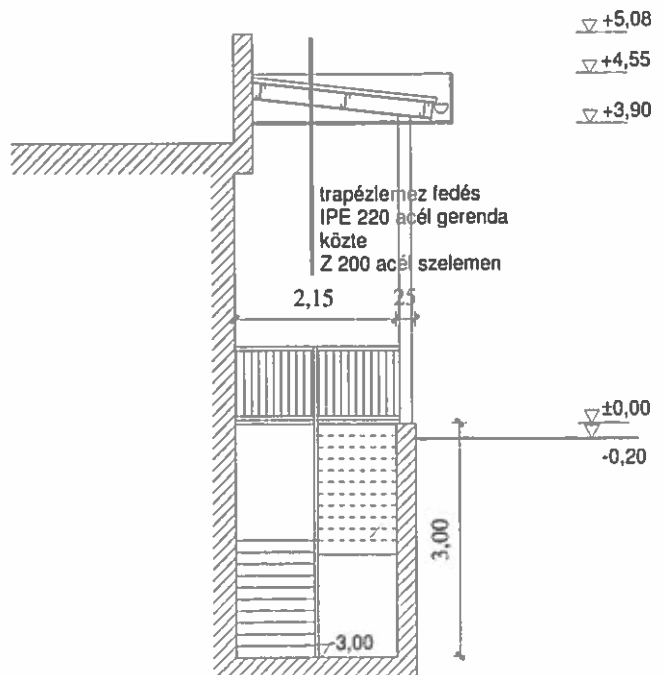
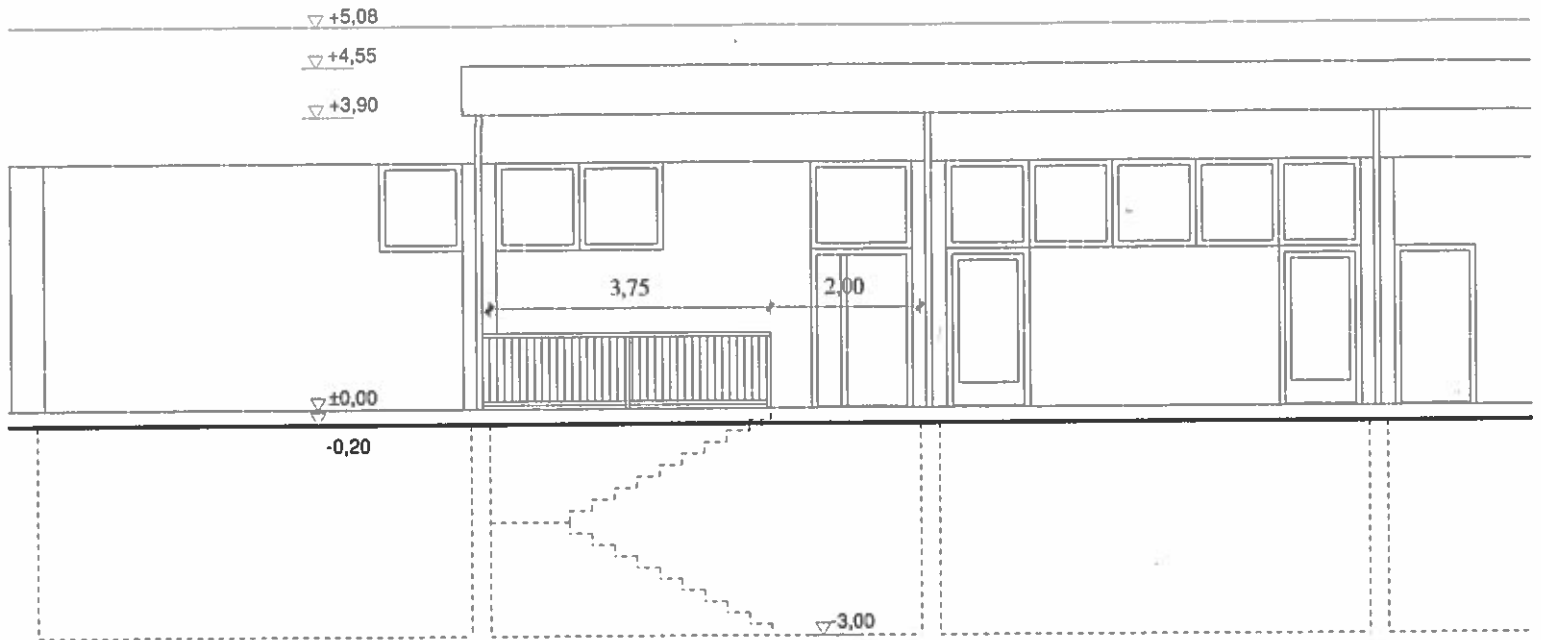

ELŐTERJESZTÉS

a 2017. december 20-i képviselőtestületi ülésre

Tárgy: Celldömök Város Településképi Arculati Kézikönyvének elfogadása

A törvényi rendelkezés alapján, a településképi követelményeket előíró településképi rendelet szakmai megalapozása érdekében készülő, a jellegzetes települési karakterjegyeket meghatározó Celldömölki Településképi Arculati Kézikönyv megalkotásának véleményezési szakasza lezárult.

A lakosság, a településen működő gazdálkodó- és civil szervezetek és egyházak 2017. december 15-ig tehették meg írásos észrevételeiket, javaslataikat az Önkormányzat honlapján (www.celldomolk.hu) folyamatosan elérhető, arculati kézikönyv munkaanyagával kapcsolatban.

Egyidejűleg, a 314/2012. (XI. 8.) Kormányrendelet 43/A. § (6) b) pontja alapján, a polgármester, a kézikönyvet államigazgatási szervi véleményezésre bocsátotta.

A Vas Megyei Építész Kamara, 21-41/2017. számú véleményében a dokumentumot, a térképi területlehatárolással, a Ság hegy bemutatásával, és a különböző területrészekre megállapított építészeti ajánlásokkal történő kiegészítés után, elfogadásra javasolta.

A Nemzeti Média- és Hírközlési Hatóság CS/36807-2/2017 számú véleményében, az arculati kézikönyvvel kapcsolatban kifogást nem emelt.

Az Őrségi Nemzeti Park véleménye, 2017. december 20-ig várhatóan beérkezik, és ismertetésre kerül.

HATÁROZATI JAVASLAT:

A Képviselőtestület fogadja el Celldömök Város Településképi Arculati Kézikönyvét, a jegyzőkönyv melléklete szerinti tartalommal.

Felelős: Fehér László polgármester
Farkas Gábor jegyző

Határidő: azonnal

Celldömök, 2017. december 15.



Farkas Gábor
jegyző

ELŐTERJESZTÉS

a Képviselőtestület
2017. december 20-i ülésére

Tárgy: Pályázati lehetőségek

1. Országos Pályaépítési Program

A Labdarúgó Szövetség programjának célja:

- utánpótlás-nevelés infrastrukturális feltételeinek erősítése;
- a labdarúgással tömegsport szintjén foglalkozó gyerekek létszámának növelése;
- szabadidő futball feltételeinek növelése

A pályázat keretében megvalósítható beruházások:

- 12x24 m játékterű műfüves pálya (br. 18,8 m Ft)
- 20x40 m játékterű műfüves borítású pálya (br. 32,5 m Ft)
- 20x40 m játékterű rekortán borítású pálya (br. 44,5 m Ft)
- 40x60 m játékterű műfüves pálya (br. 69 m Ft)
- 105x68 m játékterű műfüves pálya (br. 88 m Ft)
- 105x68 m játékterű élőfüves pálya (br. 149,5 m Ft)

Minden pályatípusra beadott pályázat esetén, **a pályázat benyújtásakor a pályázónak nyilatkoznia kell arról, hogy kapcsolatban áll olyan vállalkozással, aki biztosítja számára a pályaépítéshez szükséges teljes támogatási összeget.** Valamennyi pályatípusra érvényes, hogy az összes előkészítő munkát (kerítés bontás, terep rendezés, favágás, tuskózás, villany biztosítása) a pályázónak kell elvégeznie saját költségén, a munkálatok megkezdése előtt.

Jelen pályázat szabályai alapján az **új pályák építését az MLSZ által kiválasztott vállalkozás végzi el.**

A pályázó szervezet nyertes pályázat esetén nem kap vissza nem térítendő támogatást, illetve saját hatáskörében konkrét beruházási tevékenységet nem kell elvégeznie, nem kell számlákat kifizetnie, valamint nem kell a támogatással elszámolnia.

Az MLSZ által megvalósított tárgyi eszköz beruházás, a megvalósítás helyszínét biztosító ingatlan tulajdonosának/tulajdonosainak tulajdonába kerül, azonban a nyertes pályázóval kötendő 15 évre szóló Együttműködési megállapodás alapján az MLSZ-nek használati joga lesz.

A támogató cég által fizetendő támogatási összegnek (a becsült NETTÓ beruházási összköltség 70 %-a) a kivitelezői tender megkezdése előtt be kell érkeznie.

Az MLSZ a pályázatban való részvételt pályázati biztosíték adásához köti, melynek összege 200.000 Ft (a pályázó által megfizetett ellenértékbe beleszámít), amely az alábbi esetek fennállását követően 10 napon belül visszafizetésre kerül:

- pályázati felhívás visszavonása, illetve érvénytelenné nyilvánítása esetén
- vesztés pályázó a pályázat eredményről értesítést kap
- a szerződéskötés meghiúsulása nem a pályázó érdekkörében felmerült okból történik

- a szerződéskötés megíiusulása nem a pályázó érdekkörében felmerült okból történik

A kivitelezés tényleges költsége az MLSZ által lebonyolított pályázat során kiválasztott kivitelező végleges árajánlat alapján lesz meghatározva és az alábbi tételekből áll össze:

- kivitelezői díj;
- MLSZ által beszerzett anyagok díja;
- műszaki ellenőrzés költsége

Nyertes pályázat esetén, amennyiben a tényleges kivitelezési ár magasabb, mint a pályázat benyújtásakor megismert becsült költség 110 %-a, akkor a pályázó elállhat az MLSZ által kötendő együttműködési megállapodás aláírásától.

A fejlesztéssel érintett ingatlanak tulajdonosa nem lehet sportszervezet, illetve nem lehet a Magyar Állam. Az ingatlan tulajdonosa(i) lehet maga a pályázó önkormányzat, természetes, vagy jogi személy stb.

Támogatás mértéke: az összköltség 70 %-a
(kiegészítő támogatás átadása esetében 73,5-76,5 %)

Pályázat benyújtásának határideje: 2017. december 31.

A Városi Óvoda Koptik Odó utcai székhely óvodája számára és a Városi Általános Iskola Alsósági Tagintézményének jelenleg nem áll rendelkezésére műfüves sportpálya. Az ingatlanok méreteit tekintve mindkét intézmény esetében 12x24 m játékterű (járdával együtt 14x26 m) műfüves pálya megvalósítására van elegendő hely (br. 18,8 m Ft). Az óvoda esetében a 1419/3 hrsz-ú és az 1420 hrsz-ú ingatlanok között lévő kerítés lebontásával és a telekhatár módosításával, egyes fák kivágásával megoldható hogy a játszóudvar mérete ne csökkenjen és a játékokat ne kelljen áttelepíteni. Az Alsósági Tagiskola belső udvarának nagy része a 2397 hrsz-ú ingatlanon található és az Alsósági Római Katolikus Egyházközség tulajdonában van ezért amennyiben erre a területre vonatkozóan adjuk be a támogatási kérelmet abban az esetben rendelkezünk kell tulajdonosi hozzájárulással.

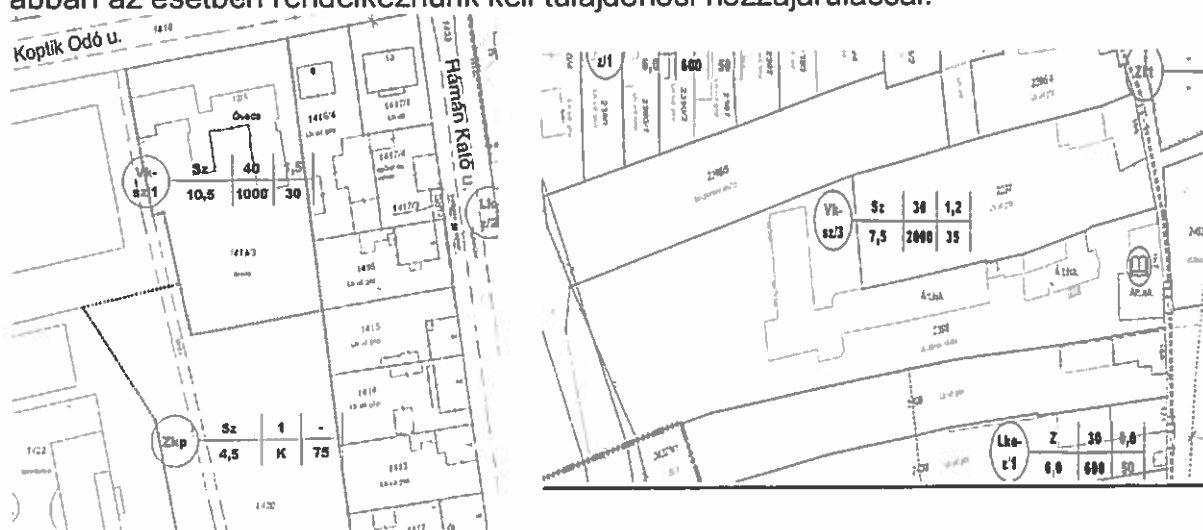

2. Ovi-Sport program

Az Ovi-Sport Közhasznú Alapítvány - amelynek a sportfejlesztési programját a Magyar Kézilabda Szövetség haja jóvá - célja, hogy az Ovi-Sport program keretében a lehető legtöbb óvodában lehetőség nyíljon arra, hogy az óvodás korosztály számára kifejlesztett korszerű sportlétesítmények biztosítsák a gyermekek számára elengedhetetlen napi mozgást, a mozgáskultúrájuk fejlesztését.

A sportpálya, valamint a képzések és képzési eszközök bekerülési költségének egy részét az Alapítvány biztosítja a támogatók TAO befizetéseiből, a fennmaradó önrészt (fejlesztési támogatás) megközelítőleg bruttó 3.850.000 Ft-ot az önkormányzat biztosítja az Alapítványon keresztül.

A pontos összeg a Program befejezését követően, az Alapítvány által készített elszámolásban kerül meghatározásra, melyet az önkormányzat ellenőrzés után hagy jóvá.

A pályázat keretében megvalósítható beruházások:

- 6x12 m játékterű műfüves pálya (Design Klasszik)
- 3m magasságú acél- és hajlított csőszerkezet hálóval lefedve
- 75 cm magas esésvédő műanyag palánk, 2 db ajtóval
- 2 db 200 cm *170 cm futball kapu (klasszik)
- 2 db gyermek kosárlabdapalánk
- 1 db állítható magasságú pályafelező-háló teniszhez

Extrák:

- atlétikai pálya, futókör
- színtervezett vázszerkezet
- UV-szűrésre alkalmas álcahaló

Ovi-sport pálya egy kifejezetten óvodások számára kifejlesztett, több sportág művelésére alkalmas, speciális méretű és kivitelezésű multifunkcionális műfüves sportpálya. Komplex jellege alkalmassá teszi a következő sportágak művelésére, illetve alapjainak elsajátítására: kézilabda, labdarúgás, kosárlabda, röplabda, tenisz és lánstenisz. Ezekon kívül alkalmas esétan oktatásra, valamint ügyességi játékok, mozgáskoordinációs feladatok gyakorlására egyaránt.

Az Ovi-sport program keretében az óvónők Ovi-Sport tanfolyamot végeznek, mely során elsajátítják a gyermeket sportág-specifikus oktatásához szükséges legfontosabb alapkövetelményeket.

Kötelező saját forrás mértéke (fejlesztési támogatás): körülbelül 3.850.000 Ft

A támogatási kérelmek benyújtásának időpontja: várhatóan 2018. tavasza

Ha idő közben mégsem áll rendelkezésre az önrész, lehetőség van a pályázat következő évre történő átcsoportosítására anélkül, hogy a pályázat elutasításra kerülne!

A támogatási kérelem benyújtására, előreláthatólag 2018. tavaszán kerülhet sor, és a támogatott létesítmények 2019. június 30-ig valósulnak meg. A fejlesztést Ovi-Sport Közhasznú Alapítvány bonyolítja le.

Városi Óvoda Vörösmarty u. Tagóvodának udvarán az óvoda-bölcsőde számára közös használatra kialakítható egy sportpálya, akár a két ingatlan közötti telekhatár módosításával is, a bölcsőde bővítményének és az építési előírások (épületektől számított 5 méter távolság) figyelembe vételével, a meglévő kerítés egy részének lebontásával.

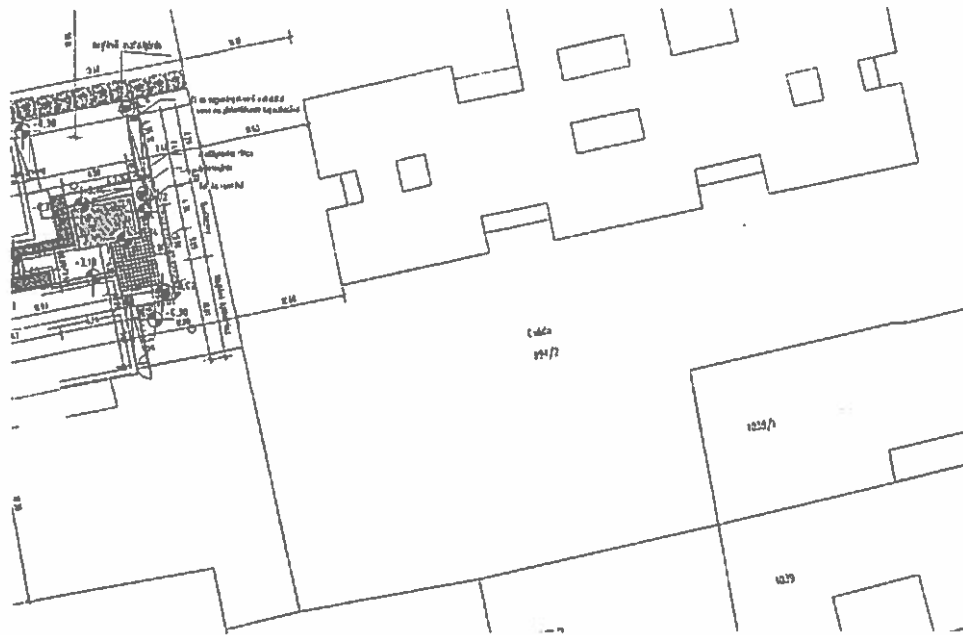

Határozati javaslat:

- 1./ Celldömölk Város Önkormányzatának Képviselőtestület nyújtson be pályázatot a Magyar Labdarúgó Szövetség Országos Pályaépítési Programjára a Városi Óvoda Celldömölk, Koptik Odó u. 1. sz. alatti székhely óvoda 1419/3 hrsz. udvarán az 1420 hrsz-ú ingatlan igénybevételével egy 12 x 24 méter játékerű, pálya (világítással, kerítéssel) műfüves sportpálya építésére.

A Képviselőtestület a pályázat támogatása esetén a tervezett bruttó 18,8 millió Ft összköltségű fejlesztéshez szükséges 5.640.000 millió Ft saját forrást a költségvetésében biztosítsa.

A Képviselőtestület a 200.000 Ft összegű pályázati biztosíték megfizetését vállalja.

A Képviselőtestület a terület előkészítéshez szükséges költségeket a költségvetésében biztosítsa.

Felelős: Fehér László polgármester
Farkas Gábor jegyző

Határidő: Azonnal

2./ Celldömölk Város Önkormányzatának Képviselőtestület nyújtson be pályázatot a Magyar Labdarugó Szövetség Országos Pályaépítési Programjára a Celldömölki Városi Általános Iskola Alsósági Tagiskolájának Celldömölk, Sági u. 167. 2398; 2397 hrsz. udvarán egy 12 x 24 méter játékerő (világítással, kerítéssel) műfüves sportpálya építésére.

A Képviselőtestület a pályázat támogatása esetén a tervezett bruttó 18,8 millió Ft összköltségű fejlesztéshez szükséges 5.640.000 millió Ft saját forrást a költségvetésében biztosítsa.

A Képviselőtestület a saját forráshoz kérjen Klebelsberg Intézményfenntartó Központtól.

A Képviselőtestület kérje meg a Alsósági Római Katolikus Egyház 2397 hrsz. vonatkozóan a tulajdonosi hozzájárulást.

Képviselőtestület a 200.000 Ft összegű pályázati biztosíték megfizetését vállalja.

A Képviselőtestület a terület előkészítéshez szükséges költségeket a költségvetésében biztosítsa.

Felelős: Fehér László polgármester
Farkas Gábor jegyző

Határidő: Azonnal

3./ Celldömölk Város Önkormányzatának Képviselőtestülete nyújtson be támogatási kérelmet az Ovi-Sport Közhasznú Alapítvány által meghirdetett Ovi-Sport Program Városi Óvoda Vörösmarty u. 1. sz. alatti ingatlanán történő megvalósítására és vállaljon kötelezettséget arra, hogy az Alapítvánnyal a pályázat pozitív elbírálásáról szóló értesítést követő 60 napon belül támogatási szerződést köt.

A Képviselőtestület az Alapítványon keresztül a Program megvalósításához biztosítsa a Program befejezését követően pontosításra kerülő önrészt (fejlesztési támogatást). A Képviselőtestület az előreláthatólag bruttó 3.850.000 Ft összegű önrészt és az önkormányzatot teljes egészében terhelő költségek forrását az éves költségvetésében biztosítsa.

Felelős: Fehér László polgármester
Farkas Gábor jegyző

Határidő: Azonnal

Celldömölk, 2017. december 07.



ELŐTERJESZTÉS

a 2017. december 20-i képviselőtestületi ülésre

Tárgy: A településfejlesztéssel, településrendezéssel és településkép-érvényesítéssel összefüggő partnerségi egyeztetés helyi szabályainak rendeletben történő megállapítása

A településkép védelméről szóló 2016. évi LXXIV. törvény megalkotásakor nem kapott felhatalmazást az önkormányzat képviselő-testülete arra vonatkozóan, hogy a partnerségi egyeztetés szabályait rendeletben állapítsa meg, ezért az szabályzati formában került megállapításra.

Időközben módosításra került a törvény, és annak átmeneti rendelkezései között felhatalmazást kapott az önkormányzat, hogy a széleskörű társadalmi bevonás és a nyilvánosság biztosítása érdekében, a helyi adottságoknak megfelelően, rendeletben állapítsa meg a településfejlesztési koncepció, az integrált településfejlesztési stratégia, a településrendezési eszközök, a kézikönyv és a településképi rendelet készítéséhez, módosításához, a lakosság, érdekképviseleti, civil és gazdálkodó szervezetekkel, vallási közösségekkel (partnerek) történő (partnerségi) egyeztetés részletes szabályait.

Fentiek szerint, Celldömök Város Önkormányzatának a településfejlesztéssel és településrendezéssel összefüggő partnerségi egyeztetés szabályairól szóló, 2017. június 28. óta hatályban lévő szabályzata helyett, a mellékelt szövegezéssel megalkotott rendeletet kell alkalmazni, az annak elfogadását és hatályba lépését követően induló, Celldömök város közigazgatási területére készülő fejlesztési dokumentumokkal és településrendezési eszközökkel kapcsolatos eljárásokra.

Az Ügyrendi, Jogi és Közbiztonsági Bizottság 2017. decemberi ülésén az előterjesztést megtárgyalta, és javasolta a rendelet megalkotását, a mellékelt tervezet szerint.

Celldömök, 2017. december 14.

Farkas Gábor
jegyző



**Celldömölk Város Önkormányzata Képviselő-testületének
.../2017. (.....) önkormányzati rendelete
a településfejlesztéssel, településrendezéssel és településkép-érvényesítéssel összefüggő
partnerségi egyeztetés helyi szabályairól
(TERVEZET)**

Celldömölk Város Önkormányzatának Képviselő-testülete a településkép védelméről szóló 2016. évi LXXIV. törvény 12. § (4) bekezdésében kapott felhatalmazás alapján, az Alaptörvény 32. cikk (1) bekezdés a) pontjában, a Magyarország helyi önkormányzatairól szóló 2011. évi CLXXXIX. törvény 13. § (1) bekezdés 1. pontjában, és a településkép védelméről szóló 2016. évi LXXIV. törvény 2. § (2) bekezdésében meghatározott feladatkörében eljárva, a következőket rendeli el:

**I. fejezet
Általános rendelkezések**

1. §

- (1) E rendelet hatálya Celldömölk város közigazgatási területére terjed ki.
- (2) Az egyeztetésben résztvevő partnerek:
 - a) Celldömölk város lakossága.
 - b) Valamennyi, a településen székhellyel, telephellyel rendelkező gazdálkodó szervezet.
 - c) Celldömölk város területén működő civil szervezetek.
 - d) A helyben működő egyházak.

**II. fejezet
A partnerek tájékoztatásának módja és eszközei**

2. §

- (1) A tájékoztatás megindítása és a véleményezés lehetőségei:
 - a) Az Önkormányzat a partnerek tájékoztatásának elősegítésére a <http://www.celldomolk.hu> honlapján (továbbiakban: város honlap) külön tárhelyet biztosít a partnerségi egyeztetés tárgyát képező és az egyeztetés során keletkező dokumentációk megjeleníthetősége érdekében.
 - b) A polgármester, a partnereket, a településfejlesztési koncepcióról, az integrált településfejlesztési stratégiáról és a településrendezési eszközökről, valamint egyes településrendezési sajátos jogintézményekről szóló 314/2012. (XI. 8.) kormányrendeletben foglaltak szerint, jelen rendelet mellékletében meghatározott módon tájékoztatja.
 - c) A településfejlesztési/településrendezési dokumentumtól és az egyeztetési eljárás módjától függően, jelen szabályzat mellékletében meghatározott

egyeztetési szakaszokban, a polgármester az értelmezéshez szükséges részletezettségű, és szükség esetén alátámasztó munkarészeket tartalmazó tájékoztatót biztosít az a.) pontban megjelölt honlapon, melynek megjelenéséről felhívást tesz közzé a városi honlap főoldalán és a Városháza épületében lévő hirdetőtáblán.

- d) A lakossági fórum meghívóját, annak időpontját megelőzően legalább 8 nappal a városi honlap főoldalán és a Városháza épületében lévő hirdetőtáblán közzé kell tenni.
 - e) A közzétett tájékoztató alapján, a partnerek, a tájékoztatóban meghatározott határidőig, írásos észrevételeket tehetnek, az alábbi módokon:
 - ea) Az írásos észrevételnek a Celldömölki Közös Önkormányzati Hivatal (9500 Celldömölk, Városháza tér 1.) címére történő megküldésével.
 - eb) Elektronikus levélben történő megküldéssel, a hivatal@celldomolk.hu e-mail címre.
 - f) Lakossági fórum tartása esetén, a partnereknek, az írásbeli észrevételek, javaslatok megtételére, a lakossági fórumot követő 8 napon belül, az e) pontban meghatározott módokon van lehetőségük.
- (2) A javaslatok, vélemények dokumentálásának, nyilvántartásának módja:
- a) A beérkezett véleményeket a Műszaki Iroda összegzi.
 - b) A véleményekről készített összefoglalást ügyiratban kell megőrizni.
- (3) Az el nem fogadott javaslatok, vélemények indoklásának módja, a dokumentálásuk, nyilvántartásuk rendje:
- a) Valamennyi beérkező véleményt a Műszaki Iroda megküldi a fejlesztési dokumentum, településrendezési eszköz, települési arculati kézikönyv vagy településképi rendelet készítésével megbízott tervezőnek, aki szakmai javaslatot készít a Megbízó részére.
 - b) A tervezői szakmai javaslat alapján, a Műszaki Iroda valamennyi érdemi észrevételre választ állít össze, melyben külön megindokolja a beérkezett, de el nem fogadott véleményekre adott választ.
 - c) Az el nem fogadott javaslatok, vélemények elutasításának indoklását a Műszaki Iroda feltölti a városi honlapra, és erről hirdetményt jelentet meg ugyanitt.
 - d) Az el nem fogadott javaslatok elutasításának indoklását a 2. § (2) bekezdés. b.) pontjában jelölt ügyiratban kell megőrizni.
- (4) Az elfogadott koncepció, stratégia és településrendezési eszközök nyilvánosságát biztosító intézkedések:
- a) Valamennyi elfogadott koncepció, stratégia, településrendezési eszköz, települési arculati kézikönyv és településképi rendelet jóváhagyásának kihirdetését követő 10 napon belül a Műszaki Iroda az elfogadott települési eszközt teljes terjedelmében megjeleníti a városi honlapon.

- b) Az intézkedésről a polgármester felhívást tesz közzé a városi honlap főoldalán és a Városháza épületében lévő hirdetőtáblán.

III. fejezet
Záró rendelkezések

3. §

- (1) E rendelet a kihirdetését követő napon lép hatályba.
- (2) Jelen rendelet rendelkezéseit, a hatályba lépését követően megkezdett, Celldömölk város közigazgatási területére készülő fejlesztési dokumentumokkal és településrendezési eszközökkel kapcsolatos eljárásokra, a településfejlesztési koncepcióról, az integrált településfejlesztési stratégiáról és a településrendezési eszközökről, valamint egyes településrendezési sajátos jogintézményekről szóló 314/2012. (XI. 8.) Korm. rendelettel összhangban kell alkalmazni.

Celldömölk, 2017. december

Fehér László
polgármester

Farkas Gábor
jegyző

A rendelet kihirdetve: 2017. december

Partnerek tájékoztatásának módjai a koncepció, stratégia, településrendezési eszköz, kézikönyv és településképi rendelet készítése vagy módosítása esetén

A partnerségi tájékoztatás módja az eljárás különböző szakaszaiban				
	Előzetes tájékoztatási szakasz	Véleményezési szakasz	Végső szakmai véleményezési szakasz	Elfogadás után
Településfejlesztési, településrendezési tervfajta				
Településfejlesztési koncepció készítése	<ul style="list-style-type: none"> - közterületen elhelyezett hirdetőfelületen - helyi lapban - önkormányzati honlapon - lakossági fórumon 	<ul style="list-style-type: none"> - közterületen elhelyezett hirdetőfelületen - helyi lapban - önkormányzati honlapon - lakossági fórumon 	x	Önkormányzati honlapon feltöltendő!
Településfejlesztési koncepció módosítása	<ul style="list-style-type: none"> - közterületen elhelyezett hirdetőfelületen - helyi lapban - önkormányzati honlapon - lakossági fórumon 	<ul style="list-style-type: none"> - közterületen elhelyezett hirdetőfelületen - önkormányzati honlapon 	x	Önkormányzati honlapon feltöltendő!
Integrált településfejlesztési stratégia készítése	<ul style="list-style-type: none"> - közterületen elhelyezett hirdetőfelületen - helyi lapban - önkormányzati honlapon - lakossági fórumon 	<ul style="list-style-type: none"> - közterületen elhelyezett hirdetőfelületen - helyi lapban - önkormányzati honlapon - lakossági fórumon 	x	Önkormányzati honlapon feltöltendő!
Integrált településfejlesztési stratégia módosítása	<ul style="list-style-type: none"> - közterületen elhelyezett hirdetőfelületen - helyi lapban - önkormányzati honlapon - lakossági fórumon 	<ul style="list-style-type: none"> - közterületen elhelyezett hirdetőfelületen - önkormányzati honlapon 	x	Önkormányzati honlapon feltöltendő!

		A partnerségi tájékoztatás módja az eljárás különböző szakaszaiban			
Településfejlesztési, tervfajta	településrendezési	Előzetes tájékoztatási szakasz	Véleményezési szakasz	Végző szakmai véleményezési szakasz	Elfogadás után
		Teljes eljárás	- közterületen elhelyezett hirdetőfelületen - helyi lapban - önkormányzati honlapon - lakossági fórumon	- közterületen elhelyezett hirdetőfelületen - helyi lapban - önkormányzati honlapon - lakossági fórumon	
Településrendezési eszközök (helyi építési szabályzat, szabályozási terv, szerkezeti terv)	Egyszerűsített eljárás	x	- közterületen elhelyezett hirdetőfelületen - helyi lapban - önkormányzati honlapon - lakossági fórumon	nincs partnerségi tájékoztatás	Önkormányzati honlapra feltöltendő!
	Tárgyalásos eljárás	x	Partnerségi egyeztetés van csak! A Kormány által rendelkezésre bocsátott veszélyhelyzet esetén, az érintett településen a veszélyhelyzet következményeinek a felszámolása vagy a további, közvetlenül fenyegető veszélyhelyzet megelőzése miatt történő módosítás esetén: - közterületen elhelyezett hirdetőfelületen - önkormányzati honlapon	nincs partnerségi tájékoztatás	
	Állami főépítési eljárás	x	Partnerségi egyeztetés van csak! - közterületen elhelyezett hirdetőfelületen - önkormányzati honlapon	nincs partnerségi tájékoztatás	

A partnerségi tájékoztatás módja az eljárás különböző szakaszaiban				
	Előzetes tájékoztatási szakasz	Véleményezési szakasz	Végső szakmai véleményezési szakasz	Elfogadás után
Településfejlesztési, településrendezési tervfajta				
Arculati kézikönyv	<ul style="list-style-type: none"> - közterületen elhelyezett hirdetőfelületen - helyi lapban - önkormányzati honlapon - lakossági fórumon 	<ul style="list-style-type: none"> - közterületen elhelyezett hirdetőfelületen - helyi lapban - önkormányzati honlapon - lakossági fórumon 	x	<p>Önkormányzati honlapra feltöltendő!</p> <p>Monitorozás! Évente egyszer az önkormányzati főépítész/polgármester a beérkezett véleményeket kiértékeli és ismerteti a képviselőtestülettel!</p>
Településképi rendelet	<ul style="list-style-type: none"> - közterületen elhelyezett hirdetőfelületen - helyi lapban - önkormányzati honlapon - lakossági fórumon 	<ul style="list-style-type: none"> - közterületen elhelyezett hirdetőfelületen - helyi lapban - önkormányzati honlapon - lakossági fórumon 	x	<p>Önkormányzati honlapra feltöltendő!</p> <p>Monitorozás! Évente egyszer az önkormányzati főépítész/polgármester a beérkezett véleményeket kiértékeli és ismerteti a képviselőtestülettel!</p>

Napirend: *24*.....

ELŐTERJESZTÉS
Celldömök Város Önkormányzata
Képviselő-testületének
2017. december 20-i ülésére

Tárgy: A Celldömölki Közös Önkormányzati Hivatal Ügyrendjének egységes szerkezetbe foglalása

A Celldömölki Közös Önkormányzati Hivatal Ügyrendjét 2015. szeptember 2-án hagyta jóvá a képviselő-testület. Azóta több apró módosítás történt, illetve a hivatal létszámában született döntések nem kerültek átvezetésre.

Az előterjesztést az Ügyrendi,- Jogi,- és Közbiztonsági Bizottság megtárgyalta és az alábbi javaslatot tette:

HATÁROZATI JAVASLAT:

A bizottság javasolja, hogy a képviselő-testület fogadja el a Celldömölki Közös Önkormányzati Hivatal egységes szerkezetű Ügyrendjét.

Felelős: Fehér László polgármester
Farkas Gábor jegyző

Határidő: azonnal

Celldömök, 2017. december 8.

Farkas Gábor
jegyző



**A CELLDÖMÖLKI KÖZÖS
ÖNKORMÁNYZATI HIVATAL
ÜGYRENDJE
(Szervezeti és Működési Szabályzat)**

**I.
Általános rész**

Celldömölk Város Önkormányzatának képviselő-testülete az államháztartásról szóló 2011. évi CXCV törvény 10. § (5) bekezdése, az államháztartás végrehajtásáról szóló 368/2011. (XII.31.) kormányrendelet 13. § (1) bekezdése alapján a közös önkormányzati hivatal (a továbbiakban: Hivatal) végleges szervezeti és működési szabályzatát, azaz ügyrendjét a következők szerint állapítja meg:

1. A Hivatal jogállása:

A Hivatal elnevezése: Celldömölk Közös Önkormányzati Hivatal

A Hivatal székhelye: Celldömölk, Városháza tér 1.

A Hivatal működési területe:

Celldömölk város és Ostffyasszonyfa, Mesteri, Mersevát, Nemeskocs községek önkormányzatai és szervei feladat- és hatáskörét illetően a települések igazgatási területe.

Jogszabályok által meghatározott feladatok ellátása esetén a jogszabályban meghatározott illetékességi területen.

A Hivatal a következő intézmények gazdálkodási feladatait látja el:

Celldömölk:

- Népjóléti Szolgálat
- Kemenesaljai Művelődési Központ és Könyvtár
- Városgondnokság Celldömölk
- Celldömölk Városi Óvoda
- Kemenes Vulkán Park

Mersevát:

- Óvoda Mersevát

Ostffyasszonyfa:

- Petőfi Sándor Általános Művelődési Központ

2. Az alapító okirat száma: C/649/3/2013

3. Az alapítás időpontja: 2013.01.01.

4. A Hivatal által ellátandó alaptevékenységek:

5. Az alaptevékenységet szabályozó legfőbbjogsabály:

- Magyarország helyi önkormányzatairól szóló 2011. évi CLXXXIX törvény

6. A Hivatal belső szervezeti tagozódása:

A Hivatal belső szervezeti tagozódása és működése

- Titkárság
 - Szociális csoport
- Pénzügyi Iroda (a hivatal gazdasági szervezete)
 - Költségvetési csoport
 - Község gazdálkodási csoport
 - Intézménygazdálkodási csoport
 - Adócsoport
- Műszaki Iroda
- Belső ellenőr
A belső ellenőr feladatát valamennyi szervezeti egységtől függetlenül, közvetlen a jegyző irányítása alatt látja el (a feladat ellátható vállalkozási jogviszonyban is, az álláshely terhére)
- Informatikus, munkatörvénykönyves alkalmazott az informatikusi feladatok mellett ellátja a 2013. évi L. törvény szerinti elektronikus biztonsági rendszer biztonságáért felelős személy feladatait

A Titkárság irodavezetői feladatait az aljegyző látja el.

Az irodák élén irodavezető áll, az irodavezető a Kttv. szerint főosztályvezető-helyettesi vezetői szintű megbízásnak minősül. Az irodavezetőt irodavezető-helyettes, vagy a kijelölt csoportvezető (irodavezető-helyettesként) helyettesíti. Az irodavezető-helyettes a Kttv. alapján egyéb vezetői szintnek minősül. Az irodavezető-helyettes az alapilletményének 15 %-os eltérítésére jogosult. A csoportok élén csoportvezető áll, ami a Kttv. alapján egyéb vezetői szintnek minősül. A csoportvezető az alapilletményének 10 %-os eltérítésére jogosult.

A hivatal szervezeti ábráját az ügyrend 3. számú melléklete tartalmazza.

7. A Hivatal munkarendje:

A Hivatalban a munkaidő heti 40 óra

Hétfőtől-csütörtökig 7.30-16.00 óráig

Pénteken 7.30-13.30 óráig

tart, melyen belül napi 30 perc munkaközi szünetet kell biztosítani hétfőtől csütörtökig 12-13 óra között, pénteken 13 óra után.

A fentiektől eltérően rugalmas munkaidőben dolgozik a vezetők és a szervezési ügyintéző, azzal hogy

Hétfőtől-csütörtökig 9.00-14.00 óráig

Pénteken 9.00-13.30 óráig

terjedő törzsidőben (a munkaközi szünet kivételével) kötelesek a munkahelyen tartózkodni a munkaidő fennmaradó részét (peremidő) a bizottsági és képviselő-testületi ülések időtartamának figyelembevételével dolgozzák le. Egy naptári hónapon belül a törzsidő és peremidő együttes tartalmának meg kell egyeznie a teljes munkaidővel.

8. A Hivatal ügyfélfogadási rendje:

1) Celldömölk:

Hétfő:	8-12	13-16
Kedd:	-----	-----
Szerda:	8-12	13-16
Csütörtök:	8-12	13-16
Péntek:	-----	-----

Celldömölk- Alsóság (Kirendeltség):

Hétfő:	8-12	13-16
Kedd:	-----	-----
Szerda:	8-12	13-16
Csütörtök:	8-12	13-16
Péntek:	-----	-----

Celldömölk- Izsákfa (ügyfélszolgálati megbízott):

Minden páros hét szerdája: 9-11

2) Ostffyasszonyfa (Kirendeltség):

Hétfő:	8-12	13-16
Kedd:	8-12	13-16
Szerda:	8-12	13-16
Csütörtök:	8-12	13-16

Péntek: 8-13

3) Mersevát (ügyfélszolgálati megbízott):

Kedd: 9-11
Csütörtök: 9-11
Péntek: 9-11

4) Mesteri (ügyfélszolgálati megbízott):

Hétfő: 8-12
Szerda: 8-12
Péntek: 8-12

5) Nemeskocs (ügyfélszolgálati megbízott):

Hétfő: 8-12 13-16
Kedd: 8-12 13-16
Szerda: 8-12 13-16
Csütörtök: 8-12 13-16
Péntek: 8-13

Születések és halálesetek anyakönyvezését ügyfélfogadási időn kívül is ellátja a Hivatal.
A települési képviselőket soron kívül, munkaidőben bármikor fogadni kell.

Fogadóórák:

Celldömölk:

Polgármester: minden hó első csütörtöke 9-11 óráig
Alpolgármester: minden hó második csütörtöke 9-11 óráig
Jegyző: minden hó harmadik csütörtöke 9-11 óráig
Aljegyző: minden hó utolsó csütörtöke 9-11 óráig

Mersevát:

Jegyző vagy aljegyző: minden hó első szerdája 9-10 óráig

Ostffyasszonyfa:

Jegyző vagy aljegyző: minden hó második szerdája 9.30-10.30 óráig

Mesteri:

Jegyző vagy aljegyző: minden hó harmadik szerdája 9.30-10.30 óráig

Nemeskocs:

Jegyző vagy aljegyző: minden hó negyedik szerdája 10.45-11.45 óráig

9. A Hivatal létszáma:

Költségvetési rendelet alapján engedélyezett:

45 fő köztisztviselő

1 fő személyi titkár (Kttv szerint politikai főtanácsadó)

1 fő műszaki-, pénzügyi tanácsadó (Kttv szerint politikai főtanácsadó) (részmunkaidős)

1 fő munkavállaló informatikus

1 fő munkavállaló gondnok

4 fő fizikai alkalmazott (munkavállaló)

Önkormányzati határozat alapján engedélyezett:

3 fő hivatalsegéd (részmunkaidős megváltozott képességű munkavállaló)

Szervezeti egységenként:

Jegyző 1 fő

Belső ellenőr 1 fő

Informatikus 1 fő

Személyi titkár 1 fő

Pénzügyi-, műszaki polgármesteri tanácsadó 1 fő (részmunkaidős)

Titkárság

létszám: 17 fő +

3 fő (3 fő részmunkaidős)

Aljegyző

Szervezési ügyintéző, titkárnő

Közbiztonsági referens

Civil-, oktatási-, közművelődési-, turisztikai-, és sajtó referens

Egészségügyi és szociális intézményi referens, mersevāti ügyfélszolgálati ügyintéző

Gondnok

Anyakönyvvezető

Szociális csoportvezető, vagyonkezelő

Hagyatéki és szociális ügyintéző

Szociális és gyámügyi ügyintéző

Alsósági ügyfélszolgálati ügyintéző

Ostffyasszonyfai kirendeltségi ügyintéző

Iktató

Takarító emeleti.

Takarító földszinti.

Gépkocsivezető

Portás, karbantartó
Hivatalsegéd I. (részmunkaidős)
Hivatalsegéd II.(részmunkaidős)
Hivatalsegéd III.(részmunkaidős)

Pénzügyi Iroda

létszám: 20 fő

Pénzügyi irodavezető
Pénzügyi ügyintéző – főkönyvi könyvelő
Pénzügyi ügyintéző – számlakezelő
Pénzügyi ügyintéző – áfa könyvelő
Pénzügyi ügyintéző – bérkönyvelő, személyzeti ügyintéző
Községgazdálkodási csoportvezető
Mersevāti pénzügyi ügyintéző
Ostffyasszonyfai pénzügyi ügyintéző
Nemeskocsi pénzügyi ügyintéző
Mesteri pénzügyi ügyintéző
Intézménygazdálkodási csoportvezető
Intézményi könyvelő I.
Intézményi könyvelő II.
Intézményi könyvelő III.
Intézményi könyvelő IV.
Intézményi személyzeti ügyintéző
Adóügyi ügyintéző I.
Adóügyi ügyintéző II.
Adóügyi ügyintéző III.
Adóügyi ügyintéző IV.

Műszaki iroda

létszám: 11 fő (2 fő részmunkaidős)

Műszaki irodavezető
Műszaki irodavezető-helyettes (közbeszerzési referens)
Építéshatósági ügyintéző
Építéshatósági ügyintéző
Pályázati referens
Pályázati asszisztens
Hatósági referens
Közterület-felügyelő
Közterület-felügyelő II.
Közterület-felügyelő III. (részmunkaidős)
Közterület-felügyelő IV. (részmunkaidős)

II.

A Hivatal irányítása és feladatai

1. A Hivatal irányítása:

A hivatalt a polgármester a képviselőtestület döntései szerint és saját önkormányzati jogkörében irányítja.

E feladatkörében a polgármester:

- a képviselő-testület döntései szerint és saját hatáskörében irányítja a polgármesteri hivatalt, a közös önkormányzati hivatalt;
- a jegyző javaslatainak figyelembevételével meghatározza a polgármesteri hivatalnak, a közös önkormányzati hivatalnak feladatait az önkormányzat munkájának a szervezésében, a döntések előkészítésében és végrehajtásában;
- dönt a jogszabály által hatáskörébe utalt államigazgatási ügyekben, hatósági hatáskörökben, egyes hatásköreinek gyakorlását átruházhatja az alpolgármesterre, a jegyzőre, a polgármesteri hivatal, a közös önkormányzati hivatal ügyintézőjére;
- a jegyző javaslatára előterjesztést nyújt be a képviselő-testületnek a hivatal belső szervezeti tagozódásának, létszámának, munkarendjének, valamint ügyfélfogadási rendjének meghatározására;
- a hatáskörébe tartozó ügyekben szabályozza a kiadmányozás rendjét;
- gyakorolja a munkáltatói jogokat a jegyző tekintetében;
- gyakorolja az egyéb munkáltatói jogokat az alpolgármester és az önkormányzati intézményvezetők tekintetében.

2. A Hivatal feladatai:

Általános feladatok

A Hivatal köteles

- ügyfélfogadási időben az ügyfeleket fogadni (ügyintéző akadályoztatása esetén helyetteséről gondoskodni),
- az ügyfelek személyesen, szóban előadott kérelmét jegyzőkönyve vagy feljegyzésbe foglalni, iktatásra továbbítani,
- az ügyiratokat az ügyirat kezelési szabályzat szerint kezelni,
- az eljáró ügyintézők ügykörükben kötelesek más osztályok ügyintézőivel együttműködni, egyeztetni, ha az ügyintézés több osztály feladatkörét együttesen érinti. Az egyeztetés megtörténtét az ügyiratokban minden esetben dokumentálni kell,
- az osztályok kötelesek belső munkarendjüket számon kérhető módon kialakítani, így az osztályvezető:
- gondoskodik a munkaköri leírások karbantartásáról,
- tájékoztatja az osztály dolgozóit az önkormányzat azon döntéséről, amelynek végrehajtása az osztály feladatkörét érinti,
- rendszeresen számon kéri az osztály ügykörét érintő feladatok ellátását,
- ellenőrzi a munkafegyelem betartását (jelenléti ív, szabadságolás stb.)

Feladatai a képviselőtestület működésével kapcsolatban

Köteles:

- a képviselőtestület rendeleteit, határozatait végrehajtani
- a szervezeti egység ügykörét érintő képviselőtestületi előterjesztéseket elkészíteni,
- az önkormányzati képviselők interpellációit/kérdéseit kivizsgálni és azokra – a vonatkozó hatályos jogszabályok szerint – választ adni
- az önkormányzati képviselőnek a munkájához szükséges tájékoztatást és ügyviteli közreműködést biztosítani
- az önkormányzati képviselő közérdekű bejelentésére 15 napon belül érdemben választ adni

Feladatai a képviselőtestület bizottságainak működésével kapcsolatban

Köteles:

- kikérni a képviselőtestület illetékes bizottságának véleményét a testületi előterjesztésekkel kapcsolatban,
- a bizottság működéséhez szükséges tájékoztatást megadni,
- a képviselőtestület bizottságai működését elősegíteni, a működésükhöz kapcsolódó ügyviteli (adminisztratív) igényeket kielégíteni,
- a Városfejlesztési és Költségvetési Bizottság munkáját szakmailag segíteni, ülésein részt venni – felelőse a Pénzügyi Iroda és a Műszaki Iroda vezetője,
- a Jogi és Ügyrendi Bizottság munkáját szakmailag segíteni, ülésein részt venni – felelőse a Jegyző
- Humán Szolgáltatások Bizottsága és a Társadalmi-, Ifjúsági-, és Külkapcsolatok Bizottsága munkáját szakmailag segíteni, ülésein részt venni – felelőse az aljegyző, Civil-, oktatási-, közművelődési-, sport-, turisztikai-, és sajtó referens és az Egészségügyi, szociális intézményi referens, mersevāti ügyfélszolgálati ügyintéző

Államigazgatási feladatai körében

Köteles a képviselőtestület, a polgármester és a jegyző államigazgatási (hatósági) hatáskörébe tartozó ügyeket közigazgatási hatósági eljárás és szolgáltatás általános szabályai és a vonatkozó anyagi jogszabályok előírásainak megfelelően intézni, illetve kiadmányozni.

Az egyes szervezeti egységek feladatai

A szervezeti egységek feladatai a szervezeti egységben foglalkoztatott munkakörökhöz kapcsolódó konkrét feladat és hatáskörökből állnak össze, amelyet a 4. számú melléklet tartalmaz, annak meghatározása, aktualizálása a jegyző feladata, jóváhagyására a polgármester jogosult.

III.

A hivatal vezetése és működése

1. A Hivatal vezetése:

A jegyző vezeti a képviselőtestület hivatalát.

E feladatkörében a jegyző:

- dönt a jogszabály által hatáskörébe utalt államigazgatási ügyekben;
- gyakorolja a munkáltatói jogokat a polgármesteri hivatal, a közös önkormányzati hivatal köztisztviselői és munkavállalói tekintetében, továbbá gyakorolja az egyéb munkáltatói jogokat az aljegyző tekintetében;
- gondoskodik az önkormányzat működésével kapcsolatos feladatok ellátásáról;
- tanácskozási joggal vesz részt a képviselő-testület, a képviselő-testület bizottságának ülésén;
- jelzi a képviselő-testületnek, a képviselő-testület szervének és a polgármesternek, ha a döntésük, működésük jogszabálysértő;
- évente beszámol a képviselő-testületnek a hivatal tevékenységéről;
- döntésre előkészíti a polgármester hatáskörébe tartozó államigazgatási ügyeket;
- dönt azokban a hatósági ügyekben, amelyeket a polgármester ad át;
- dönt a hatáskörébe utalt önkormányzati és önkormányzati hatósági ügyekben;
- a hatáskörébe tartozó ügyekben szabályozza a kiadmányozás rendjét.
- a választójogi törvény alapján ellátja a helyi választási iroda vezetőjeként a választással, népszavazással, népi kezdeményezéssel kapcsolatosan hatáskörébe utalt feladatokat,
- biztosítja a biztonságos iratkezelés személyi, dologi feltételeit és eszközeit, ellenőrzi az iratkezelési szabályzat végrehajtását,
- dönt a hatáskörébe utalt ügyekben (a jegyző feladat- és hatáskörét az ügyrend mellett tárolandó hatályos hatásköri jegyzék tartalmazza)
- A jegyző gyakorolja az alábbi munkáltatói jogokat – a személyi titkár – a Hivatal valamennyi köztisztviselője tekintetében:
 - kinevezés,
 - felmentés,
 - munkakör megállapítása,
 - összeférhetetlenség megállapítása,
 - fegyelmi eljárás megindítása,
 - fegyelmi büntetés kiszabása, valamint
 - jutalmazás
- A jegyző gyakorolja az alábbi munkáltatói jogokat az aljegyző és irodavezetők tekintetében:
 - a minősítés,
 - a szabadság kiadása,
 - a belföldi kiküldetés,
 - az egyéni teljesítménykövetelmények meghatározását, azok értékelése.

2. Aljegyző feladatai:

- Segíti a jegyzőt feladatai ellátásában, a hivatalirányítási hatáskörének gyakorlásában, helyettesíti akadályoztatása esetén.
- Vezeti a Titkárság szervezeti egységet.
- Felügyeli a községi önkormányzatok törvényes működését.

3. A szervezeti egység vezetője (irodavezető) feladatkörében:

- felelős a szervezeti egység egész munkájáért, annak összehangolt, szakszerű, jogszerű működéséért,
- gondoskodik a szervezeti egység feladat- és hatásköri jegyzékének és az ahhoz kapcsolódó munkaköri leírások összeállításáról, -felelős a szervezeti egység feladatkörébe tartozó illetve esetenként kapott (jelentkező feladatok) utasítások szakszerű döntés előkészítéséért, s határidőben történő végrehajtásáért,
- gyakorolja a polgármester és a jegyző által meghatározott körben a kiadmányozási jogot,
- gyakorolja – átruházott hatáskörben – az iroda köztisztviselői felett az egyéb munkáltatói jogokat (szabadság kiadása, munkaköri feladatok meghatározása, a belföldi kiküldetés engedélyezése, a távollévő köztisztviselő belső helyettesítésének megállapítása, minősítésének elkészítése, a köztisztviselők egyéni teljesítménykövetelményeinek meghatározása illetve egyéni munkateljesítményének értékelése),
- előkészíti a feladatkörébe tartozó testületi előterjesztéseket,
- köteles részt venni a képviselőtestület ülésén, meghívás alapján a bizottsági üléseken, akadályoztatása esetén helyettesítéséről gondoskodni,
- kapcsolatot tart a szervezeti egység működését elősegítő külső szervekkel,
- közreműködik az intézmények irányításával kapcsolatos döntések, intézkedések előkészítésében, a végrehajtás megszervezésében,
- köteles a vezetése alatt működő szervezeti egység tevékenységéről naprakész információval rendelkezni, igény szerint a tisztségviselőket tájékoztatni,
- beszámol a tisztségviselők előtt a szervezeti egység tevékenységéről,
- gondoskodik a vezetése alatt működő szervezeti egység, a Hivatal ügyfélfogadási és munkarendjére vonatkozó szabályok hatályosulásáról, a munkafegyelem betartásáról,
- felelős az irodák közötti folyamatos tájékoztatást-, illetve információáramlásért, az egységes Hivatal munkáját elősegítő, az egyes osztályok együttműködését biztosító kapcsolattartásért.

4. A Hivatal dolgozói:

a./ A Hivatal feladat- és hatáskörének ellátását a köztisztviselők végzik.

- köztisztviselő – az az eljáró vezető és ügyintéző, aki előkészíti a hivatal feladat és hatáskörébe tartozó ügyeket érdemi döntésre, illetve – felhatalmazás esetén, kiadmányozás rendje szerint – a döntést kiadmányozza,
- szakértelemmel foglalkozik a rábízott feladatokkal összefüggő valamennyi kérdéssel,
- felelős saját tevékenységéért és munkaterületén a hivatal állandó és időszakos célkitűzéseinek érvényesítéséért,
- a jegyző által jóváhagyott munkaköri leírásban részére megállapított, illetve a vezető által kiadott feladatokat a kapott utasítások és határidők figyelembevételével, jogszabályok és ügyviteli szabályok ismeretében és betartásával köteles végezni.

b./ a köztisztviselők munkáját technikai személyzet segíti.

c./ a polgármester munkáját személyi titkár és műszaki-, és pénzügyi polgármesteri tanácsadó segíti, felette a munkáltatói jogokat a polgármester gyakorolja

5. A köztisztviselő munkaköri leírása, fegyelmi felelőssége:

- Minden köztisztviselő egyedi munkaköri leírással rendelkezik, mely azokat a tevékenységeket foglalja magában, amelyeket a munkavállaló végezni köteles. (A köztisztviselő munkaköri leírásának hivatali példányát a személyi anyagban kell tárolni.)
- A köztisztviselő munkaköri kötelezettségeit a közszolgálati jogviszonyra vonatkozó jogszabályok megtartása mellett, a szakmai szokásoknak, a felettese utasításainak, az irányító testület döntéseinek megfelelően szakszerűen, pártatlanul, igazságosan, a közérdek figyelembevételével köteles elvégezni.
- A köztisztviselő fegyelmi vétséget követ el, ha a közszolgálati jogviszonyából eredő kötelezettségeit, a munkaköri leírásban foglaltak teljesítését vétkesen megszegi, mely fegyelmi felelősségre vonást eredményezhet.

6. Helyettesítés szabályozása:

- A jegyzőt távollétében az aljegyző helyettesíti.
- Az aljegyzőt távolléte esetén a jegyző helyettesíti.
- A műszaki irodavezetőt az irodavezető helyettesíti, a pénzügyi irodavezetőt a költségvetési csoportvezető helyettesíti.
- Egyéb esetekben az ügyintézők és a csoportvezetők a munkaköri leírásokban foglaltak szerint helyettesítik egymást.

7. A Hivatal működése

A Hivatal működésével köteles elősegíteni:

- a törvényesség betartását,
- a képviselőtestület rendeleteinek és határozatainak végrehajtását,
- az állampolgári jogok érvényesülését.

A Hivatalnak az ügyintézés során törekedni kell:

- az anyagi és eljárási jogszabályok maradéktalan érvényre juttatására,
- a hatékony, humánus és gyors ügyintézésre, az ügyintézési határidők betartására,
- az ügyintézés színvonalának emelésére, az ügyintézés jogszabályi kereteken belül történő egyszerűsítésére,
- az ügyfelek szóbeli és írásbeli kulturált felvilágosítására.

8. A hivatalon belüli információáramlás és az értekezletek rendje:

A Hivatalon belüli megfelelő információáramlás és belső koordináció biztosítása érdekében:

- a testületi üléseken kötelesek részt venni:
 - jegyző
 - aljegyző
 - irodavezetők
 - jegyzőkönyvvezető
 - (távollétükben helyettesük)
- Évenként egy alkalommal apparátusi értekezletet kell tartani, amelynek keretében a polgármester és a jegyző értékeli az elmúlt időszak tevékenységét, meghatározza az elkövetkezendő időszak főbb feladatait.
- Minden héten a polgármester és a jegyző vezetői értekezletet tart az időszerű feladatok meghatározása, végrehajtása, a feladatok számonkérése céljából.
- Az irodavezetők a munka szervezéséhez szükség szerint értekezletek tarthatnak.

A jegyző a Hivatal vezetésével kapcsolatos feladatainak ellátása érdekében megalkotja a jogszabály által előírt, illetve a Hivatal működését elősegítő belső szabályzatokat, amelyek az ügyrend függelékét képezik és gondoskodik folyamatos felülvizsgálatukról, azok jóváhagyás a polgármester hatáskörébe tartozik.

9. Irattkezelés rendje:

A polgármester nevére címzett küldeményeket a polgármester, a jegyző vagy a Hivatal címére érkező küldeményeket a jegyző, a szervezeti egységekre címzetten érkező leveleket a szervezeti egység vezetője bontja és szignálja.

Az ügyiratok iktatására és irattározására Titkárságon, elektronikus iktatóprogram segítségével, az irattkezelési szabályzat szerint kerül sor.

A központi iktató a tevékenységet az aljegyző felügyelete alatt látja el.

10. Bélyegző használata:

A kimenő ügyiratokat az SZMSZ-ben meghatározott bélyegző lenyomattal, a kiadmányozási joggal rendelkező aláírásával kell ellátni.

A hivatalos bélyegzők megrendeléséről, nyilvántartásáról a titkárnő gondoskodik.

A nyilvántartó a használatba adott bélyegzők meglétét évente ellenőrizni köteles. A használatba adás során a bélyegző lenyomat feltüntetése mellett a bélyegző átvételéről az átvevő nyilatkozatot ír alá.

A rábízott bélyegző elvesztéséről a használó köteles írásban jelentést tenni a felettesének. Az irodavezető köteles az elvesztés körülményeit megvizsgálni.

Az elhasználódott, megrongálódott, feleslegessé váló bélyegzőt jegyzőkönyv felvétele mellett meg kell semmisíteni. A jegyzőkönyvet a nyilvántartás mellékleteként meg kell őrizni.

Ha megszűnik a bélyegzőt kezelő dolgozó jogviszonya, a bélyegző visszaadását az átvevő nyilatkozaton igazolni köteles.

Jelen egységes szerkezetű Ügyrend 2017. 12. 21-én lép hatályba, és ezzel egyidejűleg hatályát veszti a 2015. 09. 03-tól hatályos Ügyrend.

Celldömök, 201. december 21

Fehér László
polgármester

Farkas Gábor
jegyző

Jelen Ügyrendet Celldömök Város Önkormányzatának Képviselő-testülete a ____/2017.
(XII.20.) számú határozatával jóváhagyta.

Farkas Gábor
jegyző

Jelen ügyrend mellékleteit képezi:

1. Vagyonyilatkozat-tételi kötelezettséggel járó munkakörök
2. Képzettségi pótlékra jogosító munkakörök
3. A hivatal szervezeti ábrája
4. Az egyes munkakörökhöz tartozó feladat és hatáskörök jegyzéke

ELŐTERJESZTÉS
a Képviselő-testület
2017. december 20-i ülésére

Tárgy: A reklámok, reklámhordozók és cégek elhelyezésének, alkalmazásának követelményeiről szóló önkormányzati rendelet megalkotása

Az októberi ülésen tájékoztattuk a Képviselő-testületet arról, hogy a településkép védelméről szóló 2016. évi LXXIV. törvény módosításra került, és a törvény rendelkezései alapján az önkormányzatoknak reklámok, reklámhordozók és cégek elhelyezésének alkalmazásának követelményeiről, feltételeiről és tilalmáról, valamint a településképi bejelentési eljárásról önkormányzati rendeletet kell alkotni a jogszabályban meghatározott rövid időn belül.

A képviselő-testület, a 2017. 10. 26-i ülésén foglalkozott a reklámrendelet elkészítésével, és a 259/2017. (X. 26.) sz. határozata értelmében úgy döntött, hogy a város arculati kézikönyvének elkészülte és elfogadása után szabályozza a reklámok, reklámhordozók és cégek elhelyezésének, alkalmazásának követelményeiről, feltételeiről és tilalmáról, valamint ezek településképi bejelentési eljárásáról szóló jogi környezetet.

Tekintettel arra, hogy a Celledömölk Városának településképi arculati kézikönyvének elkészítése még folyamatban van és az ezzel szorosan összefüggő településképi rendelet elfogadására várhatóan a jövő év elején kerül sor, ezért annak hatálybalépéséig az előterjesztés mellékletét képező rendelet tervezetet javasoljuk elfogadásra.

Az előterjesztést az Ügyrendi,- Jogi,- és Közbiztonsági Bizottság megtárgyalta és a mellékelt rendelet-tervezetet elfogadásra javasolja.

Celledömölk, 2017. december 15.



Farkas Gábor
jegyző

**Celldömölk Város Önkormányzat Képviselő-testületének ___/2017. (XII.21.)
önkormányzati rendelete
a reklámok, reklámhordozók és cégek elhelyezésének, alkalmazásának
követelményeiről**

Celldömölk Város Önkormányzatának Képviselő-testülete a településképi védelméről szóló 2016. évi LXXIV. törvény 12.§ (5) bekezdésében kapott felhatalmazás alapján, a törvény 16. § (2) bekezdés a) pontjában meghatározott feladatkörében eljárva a következőket rendeli el:

1. § E rendelet személyi hatálya kiterjed minden természetes és jogi személyre, jogi személyiséggel nem rendelkező szervezetre, aki (amely) Celldömölk város közigazgatási területén reklámot, plakátot tesz közzé, reklámhordozót, cégért tart fenn, helyez el, valamint reklámot, plakátot, reklámhordozót, cégért kíván elhelyezni vagy ilyen céllal felületet alakít ki.

2. § E rendelet alkalmazásában:

- a) Cégér: az adott épületen a benne folytatott mesterségre vagy tevékenységre utaló tárgyat, figurális elemet, címerszerű ábrát tartalmazó épülettartozék, mely általában merőleges a homlokzatra
- b) Cégtábla: A cég nevét vagy egyéb adatait is feltüntető tábla.
- c) Címtábla: intézmény, vállalkozás nevét, és/vagy egyéb adatait feltüntető tábla.
- d) Hirdetmény: minden olyan közérdekű tájékoztatás, információ, amely a lakosság, turisták részére közérdekű információt biztosít.
- e) Fényreklám: reklám megjelenítésére alkalmas világító reklámberendezés
- f) Hirdető-berendezés: minden olyan hordozó eszköz vagy információk tárolására is alkalmas berendezés, amely kialakításától, anyagától, méretétől, továbbá elhelyezése módjától függetlenül hirdetmény megjelenítésére szolgál.
- g) Megállító tábla: általában mozgatható, mobil hirdetőtábla, vendéglátó, kereskedelmi, szolgáltató stb. elé a közterületre kihelyezett egy vagy kétoldali hirdető tábla.
- h) Molinó:építményen vagy építmények illetve fák vagy oszlopok között kifeszített, rögzített írásos vagy képi információt tartalmazó reklámhordozó.
- i) Útbaigazító táblarendszer: elsősorban közérdekű, idegenforgalmi valamint közművelődési célok elérését segítő egységes felépítésű táblacsoport

3.§ (1) A település beépítésre szánt területén csak a környezet arculatához illeszkedő, esztétikus hirdető-berendezés, egyéb reklámhordozó, tájékoztató

(információs) rendszer egységes koncepció alapján helyezhető el, az e rendelet szerinti Településképi bejelentési eljárás lefolytatását követően.

(2) A kihelyezett reklámhordozón tartós kivitelben és olvasható mértékben fel kell tüntetni a tulajdonos nevét (megnevezését) és címét (székhelyét). Az adatokban bekövetkezett változásoknak megfelelően a feliratot két héten belül módosítani kell.

(3) A település területén 6 m²-nél nagyobb reklámhordozó nem létesíthető. Nagyobb reklámfelület nyerése érdekében a reklámhordozó nem sorolható, tömbösen nem telepíthető

(4) A település területén az épületek tetőzetén reklámhordozók, fényreklámok nem helyezhetők el.

(5) A reklámoknak, reklámhordozóknak az építmény karakteréhez, tagozataihoz, színezéséhez, arányrendszeréhez igazodónak kell lennie és még részben sem takarhatják az épület nyílászáró szerkezetét, párkányát, korlátját és egyéb meghatározó építészeti elemét.

(6) A helyi értékvédelmi területen rendeltetési egységenként – több rendeltetési egység esetében egymással összhangban kialakított – legfeljebb 1-1 db, legfeljebb 1,0 m² méretű hirdetőeszköz helyezhető el egységes információs rendszer részeként, a homlokzati arányokat figyelembevevő méretekkel, közvetlenül a rendeltetési egységen.

(7) A helyi értékvédelmi területen fényreklám nem létesíthető.

(8) A fesztiválokról, rendezvényekről, valamint a város által támogatott kulturális programokról való tájékoztatás érdekében reklám és reklámhordozó az alábbiak szerint helyezhető el:

a) a megtartásra kerülő rendezvényekhez kapcsolódó helyszínen, ideiglenes elhelyezésű kioszkok, pavilonok, sátrak egy oldalfelületén,

b) a rendezvény környezetében lévő közterület – a közúti közlekedésről szóló törvényben leírtak figyelembe vétele mellett - felett átfeszített molinón, legkorábban a rendezvényt egy héttel megelőzően, és legkésőbb a rendezvényt követő egy héttig.

(9) Az épületeken elhelyezhető cégérek, cégtáblák, cégfeliratok szerkezeteinek, felülete ríktó színű, káprázást okozó, illetve fényvisszaverő kialakítású nem lehet, az összképben zavaró hatás nem engedhető meg.

(10) Az elhasználódott, felújítandó, aktualitását veszített hirdető-berendezést, egyéb reklámhordozót, tájékoztató (információs) rendszert, cég-, címtáblát, cégért a tulajdonosnak 30 napon belül el kell távolítania. A reklámhordozó akkor tekinthető eltávolítottnak, ha nem csak a hirdetőfelület, hanem annak tartószerkezete is (alapozással együtt) lebontásra kerül. Amennyiben a tartószerkezet vagy annak egy része nem kerül elbontásra, a hirdetési célú berendezést meglévőnek kell tekinteni.

(11) Közterületről látható magánterületen az 4,0 m²-es nagyságot meghaladó, hirdető-berendezés, cég-, címtábla, cégér nem helyezhető el.

(12) Fényreklám, fényfeliratok kialakítására vonatkozó előírások:

a) csak alacsony fényintenzitásúak lehetnek,

b) nem alakíthatók ki villogó effektussal, változó futófénnyel, változó szöveg-, vagy ábra animálással, fény- és filmvetítéssel illetve

c) a lakások, intézmények rendeltetésszerű használatát nem zavarhatja.

(13) Reklámcélú védőháló, illetve ponyva – az építés, felújítás ideje alatt, az építési naplóban igazoltan – épületállványon elhelyezhető. Továbbá a felületen az építkezésre vonatkozó tájékoztatás, épületerv, látványterv tüntethető fel, az építési tevékenység időtartamára.

(14) Épülethomlokzaton, kerítésen 1,0 m²-t meg nem haladó cég-, címtábla, ill. kulturális rendezvényt (művelődési ház, mozi stb.) hirdető plakát gépjárműforgalmat nem zavaró elhelyezéssel és mérettel helyezhető el.

(15) Homlokzatokra merőlegesen elhelyezett cégér oldalanként legfeljebb 0,5 m² felülettel és 0,3 m szerkezeti vastagsággal alakítható ki.

4.§ (1) Helyi népszavazás, rendezvény, vagy a település szempontjából jelentős eseményről való tájékoztatás érdekében az esemény napját megelőző 3 naptári hét időszakban az eseményre vonatkozó reklámhordozó, reklám, molinó transzparens, hirdetésmények közterületen illetve magán területen is elhelyezhetők.

(2) A polgármester jelentősnek minősített eseményről való tájékoztatás érdekében, a jelentősnek minősített esemény időtartamára, legfeljebb azonban valamennyi jelentős esemény esetén, együttesen naptári évente tizenkét hét időtartamra a vonatkozó jogszabályok szerint településképi bejelentési eljárásban eltérést engedélyezhet a reklám közzetevője számára.

(3) A polgármester döntése nem pótolja, illetve helyettesíti a reklám közzétételéhez szükséges, jogszabályban előírt egyéb hatósági engedélyeket, melyeknek a beszerzése a reklám közzetevőjének feladata.

(4) A reklám közzetevője az eltérést a településképi bejelentési eljárás lefolytatására irányuló írásbeli kérelmével kezdeményezheti.

(5) Pályázati forrásból megvalósuló építmény esetében az előírt tájékoztatási felületként

a) az építés ideje alatt a telken belül elhelyezett, a pályázati kiírás szerinti méretű tájékoztató tábla,

b) a létesítmény átadása után legfeljebb a pályázati kiírás szerinti méretű tájékoztató tábla a homlokzaton, vagy a létesítmény előkertjében elhelyezve – a pályázati kiírás szerinti időszakra – létesíthető.

5. § E rendelet a kihirdetését követő napon lép hatályba.

Cellödömök, 2017.december 21.

Fehér László
polgármester

Farkas Gábor
jegyző

CELLDÖMÖLK VÁROS ÖNKORMÁNYZATÁNAK
VÁROSFEJLESZTÉSI ÉS KÖLTSÉGVETÉSI BIZOTTSÁGA

Napirend: *26*

ELŐTERJESZTÉS

a képviselő-testület 2017. december 20-i ülésére

A Városfejlesztési és Költségvetési Bizottság tájékoztatja a képviselő-testületet az átruházott hatáskörben hozott döntésről, az alábbi fakivágási ügyekben:

BIZOTTSÁGI HATÁROZAT:

A bizottság az alábbi fák kivágása mellett döntött:

- Sági u. 188/A. szám előtt 1 db nyírfa;
- József A. u. 9. szám előtt 1 db díszfa;
- Ifjúság tér 3. bejáratától balra 1 db tuja;
- Vörösmarty u. Óvoda udvarán 1 db fűzfa, 1 db díszfa

A bizottság az alábbi fa nyesését engedélyezi:

- József A. u. 9. szám előtt 1 db díszfa

Felelős: Karádi Mihály bizottsági elnök
Finta Zoltánné, a Városgondnokság vezetője

Határidő: azonnal

Celldömölk, 2017. december 13.



Karádi Mihály sk.
bizottsági elnök